

---

# Westfalia®



Bedienungsanleitung

Tisch-Kapp-Gehrungssäge TKG 210/30

Artikel Nr. 89 13 38



Instruction Manual

Table, Crosscut and Mitre Saw TKG 210/30

Article No. 89 13 38





## Sehr geehrte Damen und Herren

Bitte machen Sie sich in der Reihenfolge der Kapitel mit dem Gerät vertraut und bewahren Sie diese Bedienungsanleitung für spätere Zwecke gut auf.

Diese Bedienungsanleitung enthält wichtige Hinweise zur Inbetriebnahme und Handhabung. Legen Sie die Anleitung dem Produkt bei, wenn Sie es an Dritte weitergeben!

Bitte lesen Sie alle Sicherheitshinweise!

Diese sollen Ihnen den sachgemäßen Umgang erleichtern und Ihnen helfen, Missverständnisse und Schäden vorzubeugen.



## Dear Customers

Please familiarize yourself with the proper usage of the device by reading and following each chapter of this manual, in the order presented. Keep these operating instructions for further reference.

This operating instruction contains important details for handling the device. Please pass it on along with the machine if it is handed over to a third party!

Please read all safety instructions!

These instructions will make it easier for you to handle the device and help prevent misunderstandings and possible damage or injury.

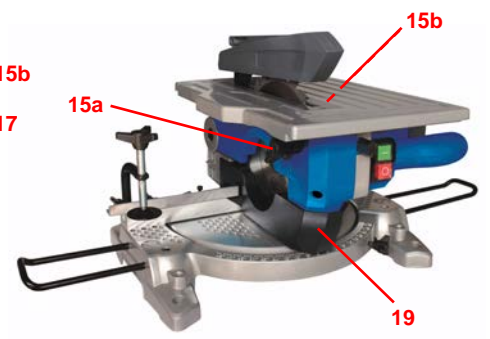
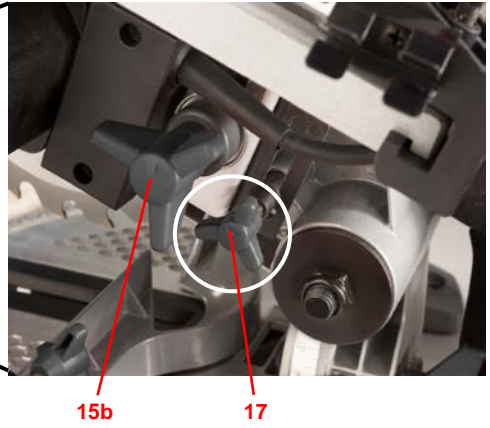
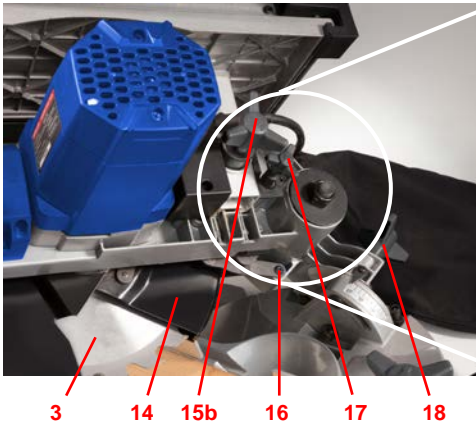
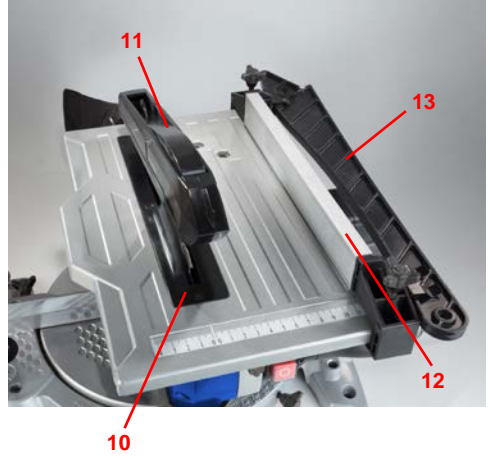
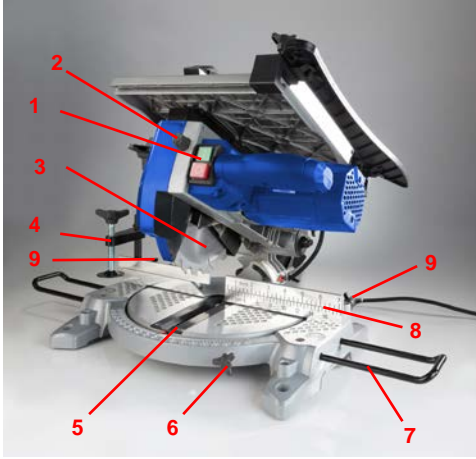

1	EIN/AUS Schalter	ON/OFF Switch
2	Verriegelungsknopf	Locking Button
3	Sägeblatt	Saw Blade
4	Schraubzwinde	Screw Clamp
5	Tischeinlage Kapp- und Gehrungssäge	Table Insert Crosscut and Mitre Saw
6	Drehknebel des drehbaren Tisches	Turnknob of the Rotatable Table
7	Seitliche Werkstückstütze	Lateral Work Piece Supports
8	Anschlag	Fence
9	Drehknebel für die Schraubzwinde	Turnknob for the Screw Clamp
10	Tischeinlage Tischkreissäge	Table Insert Table saw
11	Obere Schutzhaube	Upper Blade Guard
12	Parallelanschlag	Parallel Guide
13	Schiebestock	Push Stick
14	Untere Schutzhaube	Lower Blade Guard
15a	Vorderer Drehknebel zur Höhenverstellung des Sägetisches	Front Turnknob for the Height Adjustment of the Saw Table
15b	Hinterer Drehknebel zur Höhenverstellung des Sägetisches	Rear Turnknobs for the Height Adjustment of the Saw Table
16	Befestigungsschraube des Schutzhaubengestänges	Retaining Screw of the Lever of the Blade Guards
17	Arretierungsstift	Retaining Pin
18	Feststellknebel für Gehrungssäge	Turnknob for Mitre Saw
19	Zugriffsschutzwanne Für die Tischkreissägenfunktion	Protective Tub for the Table Saw Function



## Inhaltsverzeichnis

Sicherheitshinweise.....	Seite 2
Vor der ersten Benutzung.....	Seite 5
Inbetriebnahme.....	Seite 5
Umrüsten der Säge.....	Seite 5
EIN/AUS-Schalter.....	Seite 6
Staubabsaugung.....	Seite 6
Verwendung als Kapp- und Gehrungssäge.....	Seite 6
Verwendung als Tischkreissäge.....	Seite 7
Verwendung des Schiebestocks.....	Seite 7
Wechsel des Sägeblattes.....	Seite 7
Wartung, Reinigung und Lagerung.....	Seite 8
Technische Daten.....	Seite 14



## Table of Contents

Safety Notes.....	Page 9
Before first Use.....	Page 11
Start-Up.....	Page 11
Converting the Saw.....	Page 11
ON/OFF Switch.....	Page 12
Dust Extraction.....	Page 12
Operation as a Crosscut and Mitre Saw.....	Page 12
Operation as a Table Saw.....	Page 12
Using the Push Stick.....	Page 13
Changing the Saw Blade.....	Page 13
Maintenance, Cleaning and Storing.....	Page 13
Technical Data.....	Page 14



## Sicherheitshinweise



**Beachten Sie bitte zur Vermeidung von Fehlfunktionen, Schäden und gesundheitlichen Beeinträchtigungen die beigefügten Allgemeinen Sicherheitshinweise sowie folgende Hinweise:**

- Bitte lesen Sie diese Bedienungsanleitung aufmerksam durch und benutzen Sie das Gerät ausschließlich gemäß dieser Anleitung.
- Entsorgen Sie nicht benötigtes Verpackungsmaterial oder bewahren Sie dieses an einem für Kinder unzugänglichen Ort auf. Es besteht Erstickungsgefahr!
- Das Gerät ist kein Spielzeug und gehört nicht in Kinderhände. Lassen Sie das eingeschaltete Gerät niemals unbeaufsichtigt und halten Sie es außerhalb der Reichweite von Kindern und von zu beaufsichtigenden Personen. Kinder sollten beaufsichtigt werden, um sicherzustellen, dass sie nicht mit dem Gerät spielen.
- Personen mit eingeschränkten physischen, sensorischen oder geistigen Fähigkeiten dürfen das Gerät nicht benutzen, es sei denn, sie werden durch eine Betreuerin/einen Betreuer beaufsichtigt und unterwiesen.
- Überzeugen Sie sich, dass die Netzspannung mit den Angaben auf dem Typenschild übereinstimmt.
- Das Gerät ist für den Einsatz bis 2000 m über Meereshöhe ausgelegt.
- Falls am Gerät Schäden auftreten, benutzen Sie das Gerät nicht mehr und lassen Sie es durch einen Fachmann instand setzen oder wenden Sie sich an unsere Kundenbetreuung. Zerlegen Sie das Gerät nicht und unternehmen Sie keine eigenen Reparaturversuche.

### Spezifische Sicherheitshinweise für Kapp- und Gehrungssägen

- Wählen Sie ein für den zu schneidenden Werkstoff geeignetes Sägeblatt.
- Verwenden Sie keine beschädigten oder deformierten Sägeblätter.
- Tauschen Sie einen abgenutzten Tischeinsatz aus.
- Nur Sägeblätter verwenden, die vom Hersteller empfohlen werden und EN 847-1 entsprechen. Keine aus Schnellarbeitsstahl gefertigten Sägeblätter verwenden.
- Tragen geeignete Schutzausrüstung. Dies umfasst Gehörschutz, Schutzbrille, Atemschutz und Handschuhe beim Hantieren mit Sägeblättern und rauen Werkstoffen. (Sägeblätter müssen, wann immer praktikabel, in einem Behältnis getragen werden). Bitte beachten Sie, dass das Tragen von Handschuhen beim Betrieb der Säge ein Sicherheitsrisiko darstellt und nicht ratsam ist.
- Beim Sägen von Holz ist die Säge an eine Staubauffangeinrichtung anzuschließen.
- Halten Sie Ihre Hände und andere Körperteile von dem rotierenden Sägeblatt fern.
- Sichern Sie Werkstücke immer mit der Klemmvorrichtung an der Säge.
- Arretieren Sie vor dem Sägen den Drehtisch und auch die Einrichtung zum Schwenken des Armes.
- Der Fußboden im Umkreis der Maschine sollte eben, sauber und frei von losen Partikeln, wie





## Sicherheitshinweise

z. B. Spänen und Schnittresten, sein.

- Sorgen Sie für eine angemessene Arbeitsplatz- oder Raum-Beleuchtung.
- Machen Sie sich vor der ersten Inbetriebnahme ausreichend mit Anwendung, Einstellung und Bedienung der Maschine vertraut.
- Verwenden Sie nur ordnungsgemäß geschärfte Sägeblätter. Die auf dem Sägeblatt angegebene Höchstdrehzahl ist einzuhalten.
- Tritt an der Maschine ein Defekt auf oder funktioniert die Schutzeinrichtung nicht mehr zuverlässig, stellen Sie sofort alle Arbeiten mit der Säge ein. Unternehmen Sie keine eigenen Reparaturversuche. Lassen Sie die Maschine nur durch einen qualifizierten Fachmann instand setzen, oder wenden Sie sich an den Westfalia Kundenservice.
- Entfernen Sie keine Schnittreste oder sonstige Werkstückteile aus dem Schnittbereich, so lange die Maschine läuft und das Sägeaggregat sich noch nicht in Ruhestellung befindet.
- Achten Sie darauf, dass die Maschine, wenn irgend möglich, immer an einer Werkbank oder einem Tisch befestigt ist.
- Stützen Sie lange Werkstücke immer mit einem zusätzlichen Material-ständer z.B. einen Rollenbock ab.
- Überprüfen Sie das Werkstück vor dem Sägen auf Nägel, Schrauben oder andere Fremdkörper.

Spezifische Sicherheitshinweise für Tischkreissägen:

- Kontrollieren Sie vor jedem Einsatz der Säge das Sägeblatt. Ein deformiertes oder rissiges Sägeblatt darf nicht weiter verwendet werden. Tauschen Sie das Sägeblatt gegen ein Sägeblatt, das der Europäischen Norm EN 847-1 entspricht, aus. Das Sägeblatt muss den Angaben im Abschnitt technischen Daten entsprechen.
- Sägeblätter aus hochlegiertem Schnellarbeitsstahl (HSS Stahl) dürfen nicht verwendet werden.
- Verlassen Sie die Tischkreissäge nicht, bevor sie nicht vollständig zum Stillstand gekommen ist.
- Stellen Sie sicher, dass alle Teile sicher montiert sind und ordnungsgemäß funktionieren. Insbesondere muss die Schutzhaube (H) frei beweglich sein. Die Schutzhaube darf niemals im geöffneten Zustand eingeklemmt werden.
- Greifen Sie niemals in den Sägebereich während die Tischkreissäge läuft.
- Sollte der Tischeinsatz beschädigt werden, muss er ausgetauscht werden.
- Tragen Sie beim Hantieren mit dem Sägeblatt und rauen Werkstoffen Handschuhe.
- Tragen Sie Gehörschutz.
- Einige Holzstäube sind gesundheitsschädlich. Schützen Sie sich durch eine Staubschutzmaske.
- Schließen Sie beim Bearbeiten von Holz immer eine Staubauffangvorrichtung an. Am effektivsten ist eine Spanabsauganlage.





## Sicherheitshinweise

- Lange Werkstücke müssen beim Schnitt zusätzlich abgestützt werden. Am besten ist dafür ein Rollenbock geeignet.
- Führen Sie das Werkstück erst an das Sägeblatt heran, wenn das Sägeblatt läuft, um das Risiko eines Rückschlages zu vermeiden.
- Stellen Sie sicher, dass die Sägefläche frei ist und keine Einstellwerkzeuge oder kleine Werkstücke in der Nähe der Sägefläche liegen. Kleine Holzstücke oder Einstellwerkzeuge können von dem rotierenden Sägeblatt unkontrolliert hinweggeschleudert werden und Verletzungen verursachen.
- Schneiden Sie immer nur ein Werkstück gleichzeitig.
- Berühren Sie nicht das Sägeblatt nach dem Betrieb. Das Sägeblatt wird im Betrieb sehr heiß.





## Aufbau und Benutzung

### Vor der ersten Benutzung

Entnehmen Sie die Kreissäge aus der Verpackung und überprüfen Sie ob sich alle Zubehörteile im Lieferumfang befinden.

Entsorgen Sie das Verpackungsmaterial oder lagern Sie es an einem für Kinder unzugänglichen Ort. Plastikbeutel usw. können zu einem gefährlichen Spielzeug für Kinder werden.

### Inbetriebnahme

1. Befestigen Sie beim Betrieb der Kreissäge diese auf einem stabilen Unterbau. Wird die Kreissäge lediglich auf eine Werkbank gestellt, besteht beim Sägen die Gefahr, dass man die Säge durch das Werkstück nach hinten schiebt.
2. Der Säge liegen drei zusätzliche Stützen bei. Setzen sie die seitlichen Werkstückstützen in die seitlichen Montagelöcher ein und setzen Sie die hintere Stütze in die hinteren Montagelöcher ein, mit der abgewinkelten Sektion nach unten. Sichern Sie die Stützen mit den Klemmschrauben.
3. Vergewissern Sie sich, dass die Netzspannung der Angabe auf dem Typenschild der Kreissäge entspricht. Sollten Sie zur Verlängerung eine Kabeltrommel nutzen, denken Sie bitte daran das Kabel komplett von der Trommel abzurollen. Bei aufgerolltem Kabel kann in der Trommel eine große Hitze entstehen und die Isolation des Kabels zerstören.

### Umrüsten der Säge

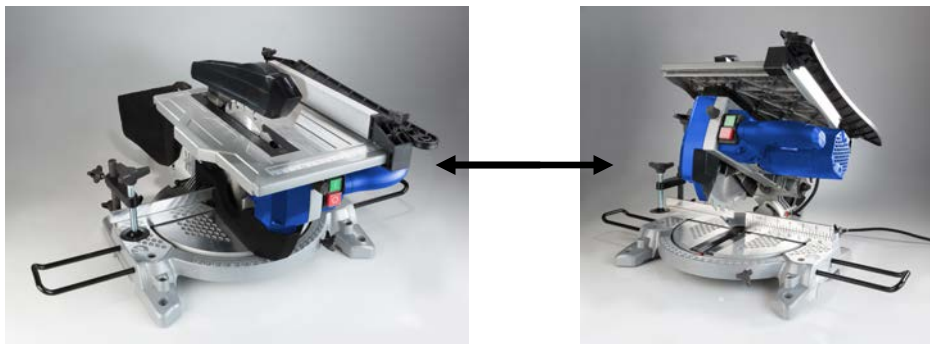

### Trennen Sie die Säge vor dem Umrüsten von der Stromversorgung!

Um die Säge von einer Tischkreissäge zur Kapp- und Gehrungssäge umzurüsten lösen Sie die beiden Befestigungsknebel (15 a und b)) und stellen Sie den Tisch in die oberste Position. Fixieren Sie den Tisch wieder mit den Befestigungsknebeln. Drücken Sie das Oberteil der Säge am Handgriff leicht herunter und ziehen Sie den Arretierungsstift (17) heraus. Lassen sie das Oberteil der Säge nach oben schwingen und nehmen sie die Schutzwanne (19) heraus.



Um die Säge von einer Kapp- und Gehrungssäge zu einer Tischkreissäge umzurüsten stellen Sie den Schnittwinkel in beiden Achsen exakt auf null ein. Setzen Sie die Zugriffsschutzwanne (19) auf den Drehtisch und lassen Sie sie in den Anschlag einhaken. **Ohne die Zugriffsschutzwanne (19) kann und darf die Säge nicht als Tischkreissäge verwendet werden!** Drücken Sie den Entriegelungsknopf (2) und drücken Sie das Oberteil der Säge herunter und halten Sie ihn in der untersten Position fest. Drücken Sie den Arretierungsstift (17) herein und sichern Sie so das



## Aufbau und Benutzung

Oberteil. Lösen Sie die Befestigungsknebel (15) und stellen Sie den Säge Tisch ganz nach unten und sichern Sie ihn durch Anziehen der Befestigungsknebel.

### EIN/AUS Schalter (1)

Zum Einschalten der Kreissäge drücken Sie den **grünen** Knopf, zum Ausschalten den **rotten** Knopf.

Der EIN/AUS-Schalter ist ein Sicherheitsschalter mit Unterspannungsauslösung. Dieser Schalter gewährleistet, dass nach einer Spannungsunterbrechung die Säge bei wiederhergestellter Netzspannung nicht von alleine wieder anläuft.

### Staubabsaugung

Auf der Rückseite des Gehäuses befindet sich der Anschluss für die Staubabsaugung. Mit einem passenden Adapter können Sie den Staubbeutel, eine Staubabsaugungsanlage oder einen Staubsauger anbringen. Verwenden Sie die Säge nicht ohne einen Staubbeutel oder Staubabsaugung bzw. einen Staubsauger.

### Verwendung als Kapp- und Gehrungssäge

Richten Sie die Säge wie oben im Kapitel „Umrüsten der Säge“ beschrieben als Kapp- und Gehrungssäge ein.

Wenn Sie die Säge als Gehrungssäge verwenden, stellen Sie den Schnittwinkel entlang beider Achsen ein. Lösen Sie dazu den Drehknebel (6) und drehen Sie den Drehtisch, bis der Zeiger auf der vorderen Gradskala auf dem gewünschten Wert steht. Sichern Sie den Drehtisch durch Anziehen des Drehknebels. Lösen Sie den Feststellknebel (18) und richten Sie das Oberteil der Säge so aus, dass der Zeiger auf der hinteren Skala auf dem gewünschten Gehrungswinkel steht. Sichern Sie das Oberteil der Säge durch Anziehen des Drehknebels. Achten Sie darauf, dass das Sägeblatt keinen der Anschläge berühren kann und justieren Sie die Anschläge falls nötig.

Sichern Sie das Werkstück mit der Klemme (4). Achten Sie dabei darauf, dem rotierenden Sägeblatt nicht zu nahe zu kommen.

Achten Sie beim Sägen eines gebogenen Werkstückes darauf, dass die Wölbung nie zum Anschlag hin oder vom Säge Tisch weg weist. Zwischen Anschlag, Säge Tisch und Werkstück darf kein Spalt entstehen.

Lange Werkstücke müssen in geeigneter Weise abgestützt werden, beispielsweise mit Rollenböcken. Vermeiden Sie es, Werkstücke in einer Weise zu halten und zu führen, die Ihren sicheren Stand beeinträchtigt.

Um zu Sägen betätigen Sie zuerst den EIN/AUS Schalter (1), bevor Sie das Oberteil der Säge herunterdrücken. Wenn die Maschine die volle Drehzahl erreicht hat drücken Sie den Verriegelungsknopf (2) und drücken Sie das Oberteil der Säge am Griff herunter. Durchtrennen Sie das Werkstück wenn möglich mit einem einzigen, gleichmäßigen Schnitt. Unregelmäßig geformte Werkstücke können ein unerwartetes Hochschlagen des Oberteiles bewirken, halten Sie den Griff daher sicher fest.

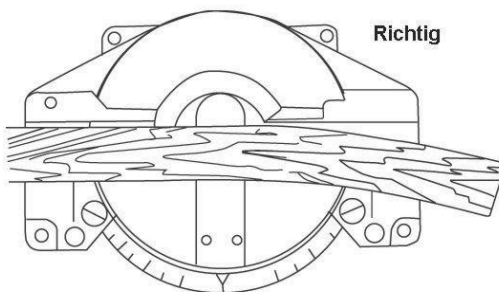



## Aufbau und Benutzung

### Verwendung als Tischkreissäge

Richten Sie die Säge wie oben im Kapitel „Umrüsten der Säge“ beschrieben als Tischkreissäge ein.

Verwenden Sie die Säge in der Einstellung als Tischkreissäge immer mit vollständig abgesenktem Tisch. Der Tisch ist mit einer Skala zur Positionierung der Parallelanschlage (12) ausgestattet. Der Parallelanschlag wird mit den Drehknebeln fixiert. Die obere Schutzhaube hebt sich automatisch wenn ein Werkstück darunter geschoben wird.

Betätigen Sie den EIN/AUS Schalter (1) und lassen Sie die Maschine bis zur vollen Drehzahl hochdrehen, bevor Sie mit dem Sägen beginnen. Bewegen Sie das Werkstück gleichmäßig mit mäßigem Tempo über den Tisch. Lange Werkstücke müssen in geeigneter Weise abgestützt werden, beispielsweise mit Rollenböcken. Vermeiden Sie es, Werkstücke in einer Weise zu halten und zu führen, die Ihren sicheren Stand beeinträchtigt.

### Verwendung des Schiebestocks (13)

Bei schmalen Werkstücken besteht die Gefahr, dass Sie mit der Hand zu nah an das Sägeblatt kommen und sich schwere Schnittverletzungen zufügen. Verwenden Sie den Schiebstock um schmale Werkstücke am Sägeblatt vorbei zu führen. Bei Nichtbenutzung des Schiebstockes sollte er immer an der Maschine in die dafür vorgesehene Halterung auf der rechten Seite des Tisches aufbewahrt werden.

### Wechsel des Sägeblattes

Beschädigte Sägeblätter dürfen nicht verwendet werden! Ziehen Sie vor Beginn der Arbeiten den Netzstecker und tragen Sie Arbeitshandschuhe!



1. Zum Wechsel des Sägeblattes stellen Sie die Säge als Kapp- und Gehrungssäge ein und setzen Sie den Arm in die höchste Position.
2. Lösen Sie die Befestigungsschraube des Betätigungsgestänges der Schutzhauben und öffnen Sie die Hauben, um Zugang zum Sägeblatt zu bekommen.

**Bitte beachten Sie, dass auch ein abgenutztes Sägeblatt scharf ist!  
Handhaben Sie es nur mit Handschuhen!**

3. Das Sägeblatt wird von einem Innenflansch und einem Außenflansch auf der Abtriebsspindel gehalten. Vor dem Außenflansch ist eine Schraube in die Spindel eingeschraubt, die die Flansche spannt. Zwischen Schraube und Flansch befindet sich eine abgeflachte Scheibe.
4. Zum Lösen des Sägeblattes verwenden Sie den mitgelieferten Stiftschlüssel und den mitgelieferten Innensechskantschlüssel. Halten Sie den Flansch mit dem Stiftschlüssel, um ein Mitdrehen des Sägeblattes zu verhindern. Lösen Sie die Innensechskantschraube mit dem Innensechskantschlüssel. **Bitte beachten Sie, dass die Innensechskantschraube mit einem Linksgewinde versehen ist!** Nach dem Entfernen von Schraube und Scheibe können die Flansche und das Sägeblatt von der Spindel gezogen werden.

Nutzen Sie den Wechsel des Sägeblattes auch zum Reinigen der Flansche und der Spindel. Achten Sie darauf, dass die Daten des neuen Sägeblattes den Angaben der Technischen Daten in dieser Anleitung entsprechen. Verwenden Sie nur hartmetallbestückte Sägeblätter.

Das neue Sägeblatt muss so eingebaut werden, dass der Pfeil auf dem Sägeblatt nach vorn zeigt, und zwar in die gleiche Richtung wie der Pfeil auf dem Sägeblattschutz.

5. Setzen Sie die Flansche, das Sägeblatt und Scheibe und Mutter wieder auf die Spindel auf, und kontern Sie Mutter und Scheibe mit den beiden Schlüsselns fest.



## Aufbau und Benutzung

6. Kontrollieren Sie nach dem Einbau den berührungsfreien Rundlauf des Sägeblattes. Setzen Sie die Befestigungsschraube der Schutzhaubenbetätigung wieder ein und prüfen Sie die Schutzhaube auf einwandfreie Funktion.

### **Wartung, Reinigung und Lagerung**

- Ziehen Sie bei Wartungs- und Reinigungsarbeiten an der Maschine immer zunächst den Netzstecker.
- Säubern Sie nach dem Einsatz der Kreissäge den Säge Tisch von Schmutz und Schnittresten.
- Säubern Sie die Maschine niemals mit Flüssigkeiten. Verwenden Sie am besten ein leicht feuchtes Tuch.
- Falls die Tischeinlagen verschlissen sind, müssen Sie ersetzt werden. Neue Tischeinlagen sind über den Westfalia Kundenservice erhältlich.
- Sollte die Kreissäge einen Defekt haben, stellen Sie die Arbeiten mit der Säge sofort ein und unternehmen Sie bitte keine eigenen Reparaturversuche. Nehmen Sie Kontakt zum Westfalia Kunden Service auf oder lassen Sie die Maschine durch einen qualifizierten Fachmann überprüfen und instand setzen.
- Lagern Sie die Kreissäge an einem trockenen und vor Staub und Schmutz geschützten Ort.



## Safety Notes



**Please note the included General Safety Notes and the following safety notes to avoid malfunctions, damage or physical injury:**

- Please read this manual carefully and use the unit only according to this manual.
- Dispose of used packaging material carefully or store it out of the reach of children. There is a danger of suffocation!
- The unit is not a toy and does not belong in the hands of children. Never leave the unit unsupervised when in use. Keep it out of reach of children or persons in need of supervision. Children should be supervised to ensure that they do not play with the unit.
- Persons with limited physical, sensorial or mental abilities are not allowed to use the machine, unless they are supervised and briefed for their safety by a qualified person.
- Make sure the voltage corresponds to the type label on the machine.
- The unit is designed for operation in altitudes of up to 2000 m above sea level.
- Should the unit become damaged do not use it any further and have it repaired by a professional or contact our customer service. Do not disassemble the unit or try repairing it yourself.

### Special Safety Notes for Crosscut and Mitre Saws

- Always use the correct saw blade for the material you intend to cut.
- Do not use damaged or warped saw blades.
- Worn base plate inserts must be replaced.
- Use only saw blades which are recommended by the manufacturer and correspond to EN 847-1. Do not use HSS saw blades.
- If necessary, wear suitable protective equipment. These are ear protection safety goggles a dust mask and gloves to protect your hands when handling saw blades or coarse materials. (Saw blades must, whenever possible, be carried in a container). Please keep in mind that wearing Gloves while operating the saw is a safety risk and should not be done.
- When cutting wood, always connect the mitre saw to a dust extractor.
- Keep your hands and other body parts away from the rotating saw blade.
- Secure all work pieces with the screw clamp on the saw.
- Before starting a cut, lock the mobile base plate and the pivoting arm.
- The ground around the machine should be even, clean and free from debris such as scrap pieces.
- Keep your work place well lit.
- Before the first use, familiarise yourself with operation, setup and handling of the unit.
- Use only sharp, straight saw blades in good condition. Please observe the maximum revolution speed of the saw blade.
- If the machine or the protective equipment becomes defective, immediately stop work and





## Safety Notes

have the machine repaired before using it again. Do not attempt to repair it yourself. Have the machine repaired by a qualified professional or turn to the Westfalia Customer Support.

- Do not reach unto the working area to remove pieces or for any other reason while the machine is running and the saw assembly is not locked into the resting position.
- Make sure the machine is, if possible, solidly mounted or clamped to a workbench or table.
- Long work pieces should by all means be supported with an additional support such as a roller support.
- Make sure there are no nails, screws or similar items in the work piece.

### Special Safety Notes for Bench Saws:

- Check the saw blade before every use. Do not use a damaged or cracked saw blade. Immediately replace it with a new saw blade which conforms to the European Norm EN 847-1. The saw blade must also be in accordance with the data given in the technical data section of this manual.
- Saw blades made from high alloyed high speed steel (HSS Steel) must not be used with this machine.
- Do not leave the bench saw if the saw blade has come to a complete stop.
- Make sure all parts are securely mounted and have proper function. Especially make sure the blade guard (H) is freely movable. Under no circumstances the blade guard should be jammed upright.
- Do not reach into the cutting area of the saw blade when the bench saw is running.
- If the table insert becomes damaged, it must be replaced.
- Wear protective gloves when handling the saw blade and coarse materials. Please keep in mind that wearing Gloves while operating the saw is a safety risk and should not be done.
- Wear hearing protection.
- Saw dust from some species of wood can be hazardous. Therefore, wear a dust mask.
- Always use some kind of dust bag when working with wood. Ideally, use a dust extractor.
- Long workpieces should be supported at the ends. A roller support is most suitable for this.
- First allow the saw blade to come to working speed and than bring the workpiece close to the saw blade. Thereby you will avoid a kickback.
- Make sure the cutting area is free from workpieces and adjusting tools. Small workpieces or wrenches can get be thrown away from the rotating saw blade and cause injuries.
- Only cut one workpiece at a time.
- Do not touch the saw blade after operation. The saw blade might become very hot.





## Assembly and Operation

### Before first Use

Take the bench saw and all accessory parts out of the package. As transport protection a Styrofoam block is wedged in the machine. Remove it before setting up the machine.

Please make sure all parts are present.

Dispose of packaging materials or store it out of reach of children. Plastic bags etc. may become a deadly toy for children.

### Start-Up

1. During operation the bench saw must be solidly attached to a firm and even surface. If the machine is just placed on a workbench and not attached, it might move during operation.
2. The machine is delivered with three additional supports. The two lateral work piece supports are inserted into the holes on the sides and the rear support is inserted from the rear with the angled portion facing down. Secure the supports with the clamping screws.
3. Before connecting the machine to the power mains, please make sure the mains voltage in your area corresponds to the operating voltage stated on the type label. If you are using a cord reel as an extension cord, please roll the cord off the reel completely, because otherwise the coiled cable on the reel may overheat and become damaged.

### Converting the Saw

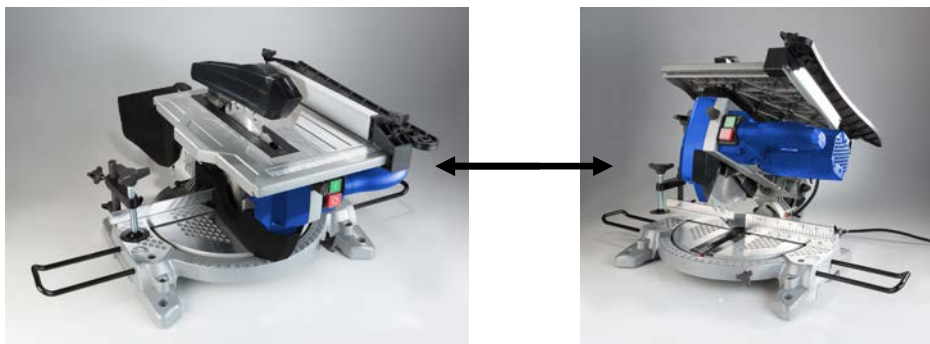

#### Before converting the saw disconnect it from the power supply!

The convert the saw from a table saw to a crosscut and metre saw loosen the turnknobs (15a and b) and set the table to the highest position. Lock the table in place with the turnknobs. Lightly press down the upper part of the saw by the handle and pull out the retaining pin (17). Allow the upper part of the saw to swing up and take out the Protective tub (19).



To convert the saw from a crosscut and mitre saw to a table saw set the cutting angle along both axes exactly to zero. Place the protective tub (19) on the turn table and hook it into the fence.

**Without the protective tub (19) the saw can and may not be used as a table saw!** Press the unlocking button (2) and push down the upper part of the saw and hold it in the lowest position. Push the retaining pin (17) in to secure the upper part. Loosen the turnknobs (15) and set the table to the lowest position and secure it by tightening the turnknobs.



## Assembly and Operation

### ON/OFF Switch (1)

To turn the machine ON, push the **green** button and to turn off the machine, press the **red** button.

The ON/OFF switch is a safety switch with low voltage circuit breaker. The construction of the switch makes sure that the machine will not accidentally restart after power failure.

### Dust Extraction

On the back side of the housing is the dust extraction flange. With a suitable adaptor you can connect the dust bag, a dust extractor or a vacuum cleaner. Do not use the saw without some kind of dust catching or dust extraction system.

### Operation as a Crosscut and Mitre Saw

Set the machine up as a crosscut and mitre saw as described above in the chapter "Converting the Saw".

When using the machine a mitre saw, set the cutting angle along both axes. To do so, loosen the turnknob (6) and turn the rotatable table until the indicator on the forward degree scale is set to zero. Secure the rotatable table by tightening the turnknob. Loosen the turnknob (18) and set the mitre angle using the rear scale. Secure the upper part of the saw by tightening the turnknob.

Secure the workpiece with the clamp (4). Carefully stay away from the spinning saw blade. Make sure the saw blade can not touch any of the fences and adjust the fences if necessary.

If you intend to cut a curved work piece, make sure the work piece is not bent against the fence. Make sure no gap forms between the work piece, the fence and the base plate.

Long workpieces must be supported in a suitable way, e.g. on a support equipped with rollers. Avoid holding or guiding workpieces in a way which compromises your balance.

To cut, operate the ON/OFF switch (1) before pressing down the upper part of the saw. When the machine has reached full speed, press the locking button (2) and press down the upper part of the saw by the handle. Whenever possible, cut through the workpiece with a single, even motion. Irregularly shaped workpieces can cause the upper part to kick back up unexpectedly, therefore hold the handle with a firm grip.

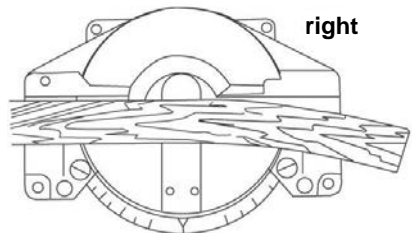

### Operation as a Table Saw

Set the machine up as a table saw as described above in the chapter "Converting the Saw".

When using the machine as a table saw, always set the table to the lowest position. The table is equipped with a scale for positioning the parallel fence (12). The parallel fence is fixed in place with the knobs. The upper safety hood lifts automatically when a workpiece is pushed under it.

Operate the ON/OFF switch (1) and allow the machine to rev up to full speed before you start cutting. Move the workpiece at an even pace with moderate speed over the table. Long workpieces must be supported in a suitable way, e.g. on a support equipped with rollers. Avoid holding or guiding workpieces in a way which compromises your balance.





## Assembly and Operation

### Using the Push Stick (13)

When working on narrow or small workpieces, there is a danger of touching the spinning saw blade with your hand. This will inevitably lead to severe injury. For this reason a push stick has been included with the machine. Use it to push small workpieces against the saw blade. While the push stick is not used, it should be stored on the machine. It can be snapped into the two clips on the right side of the table.

### Changing the Saw Blade

Damaged saw blades must be replaced immediately. Before undertaking any work on the machine, pull the power plug and always wear working gloves when handling the saw blade!



1. To change the saw blade, set the machine to crosscut and mitre saw and raise the arm to the highest position.
2. Loosen the retaining screw (16) of the operating lever of the safety hoods and open the hoods to gain access to the saw blade.

**Please keep in mind that even a worn saw blade is still sharp!  
Always wear gloves when handling it!**

3. The saw blade is fixed on the drive shaft with an inner and an outer flange. In front of the outer flange a screw is screwed into the shaft to tension the flanges. Between screw and flange there is a flat washer.
4. To loosen the saw blade use the included face spanner and the included hex key. Hold the flange with the face spanner to prevent the saw blade from spinning. Loosen the internal hex screw with the hex key. **Please keep in mind that the internal hex screw is equipped with left hand threads!** After screw and washer have been removed the flanges and the saw blade can be pulled off the spindle.

It is advisable to use this opportunity to clean flanges and driveshaft. Make sure the new saw blade corresponds to the technical data given in this manual. Use only carbide tipped saw blades.

The rotation direction arrow on the new saw blade must point forward, corresponding to the arrow on the blade guard.

5. Put the flanges, the saw blade and screw and disc on the shaft and lock nut and disc with the included spanners.
6. The saw blade must turn without hitting any part of the machine. Now reinstall the screw of the blade guard operating lever and test the blade guard for function.

### Maintenance, Cleaning and Storing

- Before maintaining or cleaning the bench saw, unplug the power plug.
- After every use, remove sawdust and debris from the machine.
- Do not use liquids of any kind. Use a damp cloth at the utmost.
- If the table inserts are worn heavily, it should be replaced. New inserts can be ordered through the Westfalia Customer Service.
- If the machine becomes defective, immediately stop using it and do not try to repair it yourself. Contact the Westfalia Customer service or have the machine repaired by a qualified professional.
- Store the bench saw in a dry location and protect the machine from dust and dirt.



Nennaufnahmeleistung	1200 W	Rated Input Power
Spannung	220 -240 V~	Voltage
Frequenz	50 Hz	Frequency
Leerlaufdrehzahl	4200 min <sup>-1</sup>	No Load Speed
Gewicht ohne Zubehör	9 kg	Weight without accessories
Sägeblattdurchmesser	210 mm	Saw Blade Diameter
Sägeblattbohrung	30 mm	Saw Blade Centre Hole
Schnittbreite	32,7 mm	Cutting Width
Stammblattdicke	1,4 mm	Blade Thickness
Spaltkeilbreite	2 mm	Riving Knife Width
Sägetischgröße	340 x 226 mm	Table Size
Schutzklasse	II	Protection Class
Schalldruckpegel*	100 dB(A) K = 3 dB(A)	Sound Pressure Level*
Schalleistungspegel*	103,7 dB(A) K = 3 dB(A)	Sound Power Level*
Vibrationen am Handgriff*	1,084 m/s <sup>2</sup> K=1,5 m/s <sup>2</sup>	Hand Grip Vibrations*

\* Geräusch- und Schwingungsbelastungen können im Gebrauch je nach Benutzungsweise des Gerätes von den angegebenen Werten abweichen.

\* Sound and vibration emissions may differ from the declared values during use depending on the ways in which the tool is used.

### Schnittleistungen / Cutting Capabilities

Als Tischkreissäge / As a Table Saw: 30 mm

Als Kappsäge / As a crosscut Saw: 55 mm

Als Gehrungssäge

	Kopfneigung 0°	Kopfneigung 45°
Kopfdrehung 0°	55 x 120 mm	35 x 120 mm
Kopfdrehung 45 °	55 x 65 mm	25 x 60 mm

As A Mitre Saw

	Head Angle 0°	Head Angle 45°
Head Rotation 0°	55 x 120 mm	35 x 120 mm
Head Rotation 45 °	55 x 65 mm	25 x 60 mm



## Consignes de sécurité



**S'il vous plaît noter, afin d'éviter des dysfonctionnements, des dommages ou des problèmes de santé les instructions générales de sécurité annexés et les avertissements suivantes:**

- S'il vous plaît lire attentivement ces instructions et utiliser l'appareil en suivant ces instructions.
- Eliminer les matériaux d'emballage mis au rebut, ou de garder ce hors de portée des enfants. Il ya danger d'asphyxie!
- L'appareil n'est pas un jouet et doit être gardé hors de la portée des enfants. Ne pas laisser l'appareil allumé sans surveillance et tenir hors de portée des enfants et des personnes ayant besoin de supervision. Les enfants doivent être surveillés pour s'assurer qu'ils ne jouent pas avec l'appareil.
- Les personnes ayant des capacités physique, sensorielles ou mentales limités ne devraient pas utiliser l'appareil, mais seulement sous le contrôle et après avoir reçu les instructions de la personne responsable pour la leur sécurité.
- Assurez-vous que la tension du réseau correspond à celle indiquée sur la plaque signalétique.
- L'appareil est conçu pour une utilisation jusqu'à 2000 m au dessus du niveau de la mer.
- Si l'appareil est endommagé ne l'utilisez pas et le faire réparer par un expert ou contactez notre service à la clientèle. Ne démontez pas l'appareil et n'essayez pas de le réparer.

Avertissements spécifiques pour les scies à tronçonner et à onglets

- Scegliere una lama adatta al materiale che deve essere tagliato
- Non utilizzare lame deformate o danneggiate
- Sostituire un inserto da tavolo usurato.
- Utilizzare esclusivamente lame di sega raccomandate dal produttore conforme alla norma EN 847-1. Non utilizzare lame da sega in acciaio ad alta velocità.
- Indossare dispositivi di protezione adeguati. Ciò include protezione dell'udito, occhiali protettivi, protezione delle vie respiratorie e guanti durante la manipolazione delle lame e dei materiali ruvidi. (Le lame devono essere trasportate in un contenitore ogni volta che ciò è praticabile). Si prega di notare che indossare guanti durante il funzionamento della sega rappresenta un rischio per la sicurezza e non è consigliabile.
- Quando si sega il legno, collegare la sega a un raccogliitore di polvere.
- Tenere le mani e le altre parti del corpo lontano dalla lama rotante.
- Fissare sempre i pezzi alla sega con il dispositivo di serraggio.
- Bloccare prima di tagliare il tavolo girevole e il dispositivo del braccio girevole.
- Il pavimento in prossimità della macchina deve essere livellato, pulito e privo di particelle libere, come ad esempio trucioli e resti da taglio
- Assicurare un'adeguata illuminazione dell'ambiente di lavoro o della stanza.
- Prima di utilizzare la macchina per la prima volta, familiarizzare con l'utilizzo, l'impostazione e





## Consignes de sécurité

il funzionamento della macchina.

- Utilizzare solo lame della sega adeguatamente affilate. E necessario osservare la velocità massima specificata sulla lama della sega.
- Se la macchina non funziona correttamente o il dispositivo di sicurezza non funziona in modo affidabile, interrompere immediatamente il lavoro con la sega. Non effettuare tentativi di riparazione per conto proprio. Far riparare la macchina da uno specialista qualificato o contattare il servizio clienti Westfalia.
- Non rimuovere detriti da taglio o altre parti del pezzo dall'area di taglio finché la macchina è in funzione e l'unità di taglio non è ancora nella posizione di riposo.
- Assicurarsi che la macchina sia sempre collegata a un banco di lavoro o a un tavolo, se possibile.
- Supportare sempre pezzi lunghi con un supporto per materiali aggiuntivo, ad es. un blocco a rulli.
- Controllare il pezzo in lavorazione sempre sulla presenza di chiodi, viti o altri oggetti estranei prima di iniziare a tagliare.

Avertissements spécifiques pour les scies circulaires de table:

- Contrôler avant chaque utilisation la lame de la scie. Une lame déformée ou cassée ne doit pas être utilisée. Remplacer la lame par une lame en conformité avec la norme européenne EN 847-1. La lame doit être conforme aux spécifications de nos caractéristiques techniques.
- Des lames d'acier rapide (HSS) ne peuvent pas être utilisés.
- Ne laissez pas la table de la scie avant qu'elle s'arrête complètement.
- Assurez-vous que toutes les pièces sont correctement installés et fonctionnent correctement. En particulier, la garde de protection (H) doit être en mesure de se déplacer librement. La garde ne doit jamais être bloqué lorsqu'elle est ouverte.
- Ne jamais mettre les mains dans la zone de découpe pendant le travail.
- Si une des parts de la table vient endommagé, il doit être remplacé.
- Porter lors de la manipulation des lames de la scie et des matériaux rugueux de gants de protection. Si prega di notare che indossare guanti durante il funzionamento della sega rappresenta un rischio per la sicurezza e non è consigliabile.
- Portez une protections auditives.
- La poussière de bois est dangereux pour la santé. Protégez-vous avec un masque anti-poussière.
- Utiliser en travaillant du bois, toujours un aspirateur. Le plus efficace est un aspirateur fixe.
- Les pièces longues doivent être tenus ferme ultérieurement au moment de la coupe. L'idéal est un support rotatif.
- Mettre la pièce sur la lame lorsque la lame est en mouvement, afin d'éviter le risque d'un choc en retour.





## Consignes de sécurité

- Assurez-vous que la surface de coupe de la scie est libre et qu'aucun outil de réglage ou de petites pièces qui doivent être coupées se trouvent à proximité. Les petits morceaux de bois à travailler et l'outils de réglage peuvent être projetés incontrôlés par la lame en rotation et provoquer des blessures.
- Couper une seule pièce à la fois.
- Ne pas toucher la lame après l'utilisation. La lame devient très chaud pendant le fonctionnement.



## Informazioni sulla sicurezza



**Si prega di notare, al fine di evitare malfunzionamenti, danni o problemi alla salute le istruzioni generali di sicurezza allegate e le seguenti avvertenze:**

- Si prega di leggere attentamente queste istruzioni e di utilizzare l'apparecchio in base a queste istruzioni.
- Smaltimento di materiale da imballaggio scartati, o tenere questo fuori dalla portata dei bambini. C'è pericolo di soffocamento!
- L'apparecchio non è un giocattolo e deve essere tenuto lontano dalla portata dei bambini. Non lasciare l'apparecchio acceso incustodito e tenerlo fuori dalla portata dei bambini e dalle persone che necessitano di supervisione. I bambini devono essere sorvegliati per assicurarsi che non giochino con l'apparecchio.
- Le persone con limitate capacità fisiche, sensoriali o mentali non possono utilizzare l'apparecchio, se non sotto il controllo e dopo aver ricevuto rispettive istruzioni dalla persona responsabile della loro sicurezza.
- Assicurarsi che la tensione di rete corrisponda alle specifiche riportate sulla targhetta.
- Il dispositivo è progettato per l'utilizzo fino a 2000 m al di sopra del livello del mare.
- Se l'apparecchio risulta danneggiato, non utilizzarlo e farlo riparare da un esperto o contattare il nostro servizio clienti. Non smontare l'apparecchio e non cercare di ripararlo.

Raccomandazioni specifiche per seghe per tagli obliqui et per troncare

- Choisissez une lame de scie adaptée au matériau à couper.
- N'utilisez pas de lames de scie endommagées ou déformées.
- Remplacer un insert de table usé.
- N'utilisez que des lames de scie recommandées par le fabricant et conforme à l'EN 847-1. N'utiliser pas de lames de scie en acier rapide.
- Porter un équipement de protection approprié. Cela comprend la protection de l'ouïe, des lunettes de protection, une protection respiratoire et des gants lors de la manipulation des lames de scie et des matériaux rugueux. (Les lames de scie doivent être transportées dans un conteneur chaque fois que cela est possible). Veuillez noter que porter des gants pendant le fonctionnement de la scie présente un risque pour la sécurité et n'est pas recommandé.
- Lorsque vous sciez du bois, connectez la scie à un collecteur de poussière.
- Gardez vos mains et autres parties du corps à l'écart de la lame de scie rotative.
- Fixez toujours les pièces à la scie avec le dispositif de serrage.
- Verrouillez le plateau tournant et le dispositif de pivotement du bras avant le sciage.
- Le sol à proximité de la machine doit être de niveau, propre et exempt de particules libres, telles que : comme des copeaux et des restes de coupe.
- Assurer un éclairage adéquat du lieu de travail ou de la chambre.
- Avant d'utiliser la machine pour la première fois, familiarisez-vous avec l'utilisation, le réglage et le fonctionnement de la machine.
- Utilisez uniquement des lames de scie correctement affûtées. La vitesse maximale spécifiée sur la lame de scie doit être respectée.





## Informazioni sulla sicurezza

- Si la machine ou le dispositif de sécurité ne fonctionne pas correctement, arrêtez immédiatement tout travail avec la scie. N'entreprenez pas vos propres tentatives de réparation. Faites réparer la machine uniquement par un spécialiste qualifié ou contactez le service clientèle de Westfalía.
- Ne retirez aucun débris de coupe ou autre pièce de la zone de coupe tant que la machine est en marche et que la scie n'est pas encore en position de repos.
- Assurez-vous que la machine est toujours attachée à un établi ou à une table, si possible.
- Toujours prendre en charge les pièces longues avec un support de matériau supplémentaire, par ex. un bloc de rouleau
- Vérifiez la pièce pour les clous, les vis ou tout autre objet étranger avant de couper.

Raccomandazioni specifiche per seghe circolare a banco:

- Controllare prima di ogni utilizzo della sega la lama. Una lama deformata o spaccata non deve più essere utilizzata. Sostituire la lama con una lama conforme alla norma europea EN 847-1. La lama deve essere conforme alle specifiche delle nostre caratteristiche tecniche.
- Lame in acciaio super rapido (HSS) non possono essere utilizzate.
- Non lasciare il banco della sega prima che si fermi completamente.
- Assicurarsi che tutte le parti siano ben montate e funzioni regolarmente. In particolare, la cappa di protezione (H) deve poter muoversi liberamente. La cappa non deve mai essere incastrata quando è aperta.
- Non mettere mai le mani nell'area di taglio durante il lavoro.
- Se un pezzo del banco viene danneggiato, deve essere sostituito.
- Indossare nel maneggiare lame e materiali ruvidi dei guanti protettivi. Veuillez noter que portes des gants pendant le fonctionnement de la scie présente un risque pour la sécurité et n'est pas recommandé.
- Indossare una protezione acustica.
- Alcune polveri del legno sono dannosi per la salute. Proteggersi con una maschera antipolvere.
- Collegare quando si lavora del legno, sempre una aspirapolvere. Il più efficace è un aspirapolvere fisso.
- I pezzi lunghi devono essere ulteriormente sostenuti al momento del taglio. L'ideale è un cavalletto roteante.
- Portare il pezzo alla lama solo quando la lama è in movimento, al fine di evitare il rischio di un contraccolpo.
- Assicurarsi che la superficie di taglio della sega sia libera e che nessun attrezzo di regolazione o piccoli pezzi da lavorare si trovino nelle vicinanze. I piccoli pezzi di legno da lavorare e gli attrezzi di regolazione possono essere scagliati dalla lama rotante in maniera incontrollata e provocare lesioni.
- Tagliare solo un pezzo alla volta.
- Non toccare la lama dopo l'uso. La lama diventa molto calda durante il funzionamento.









# EG-Konformitätserklärung EC Declaration of Conformity



Wir, die **Westfalia Werkzeugcompany, Werkzeugstraße 1, D-58093 Hagen**,  
*We, the Westfalia Werkzeugcompany, Werkzeugstraße 1, D-58093 Hagen,*

erklären in alleiniger Verantwortung, dass das Produkt  
*declare by our own responsibility that the product*

**Tisch-Kapp-Gehungssäge TKG 210/30**  
***Table, Crosscut and Mitre Saw TKG 210/30***  
**Artikel Nr. 89 13 38**  
***Article No. 89 13 38***

den wesentlichen Schutzanforderungen genügt, die in den Europäischen Richtlinien und deren Änderungen festgelegt sind.

*is according to the basic requirements, which are defined in the European Directives and their amendments.*

**2011/65/EU**      **Beschränkung der Verwendung bestimmter gefährlicher Stoffe in  
Elektro- und Elektronikgeräten (RoHS)**  
**2011/65/EU**      ***Restriction of the Use of certain hazardous Substances in electrical and  
electronic Equipment (RoHS)***

**2014/30/EU**      **Elektromagnetische Verträglichkeit (EMV)**  
**2014/30/EU**      ***Electromagnetic Compatibility (EMC)***  
EN 55014-1:2017, EN 55014-2:2015,  
EN 61000-3-2:2014, EN 61000-3-3:2013

**2006/42/EG**      **Maschinen**  
**2006/42/EC**      ***Machinery***  
EN 61029-1:2009+A11, EN 61029-2-11:2012+A11

Hagen, den 28. November 2017  
*Hagen, 28<sup>th</sup> of November, 2017*

Thomas Klingbeil,  
Qualitätsbeauftragter / QA Representative



 **Deutschland**

Westfalia

Werkzeugstraße 1  
D-58093 Hagen

Telefon: (0180) 5 30 31 32

Telefax: (0180) 5 30 31 30

Internet: [www.westfalia.de](http://www.westfalia.de)

 **Österreich**

Westfalia

Moosham 31  
A-4943 Geinberg OÖ

Telefon: (07723) 4 27 59 54

Telefax: (07723) 4 27 59 23

Internet: [www.westfalia-versand.at](http://www.westfalia-versand.at)

 **Schweiz**

Westfalia

Utzenstorfstraße 39  
CH-3425 Koppigen

Telefon: (034) 4 13 80 00

Telefax: (034) 4 13 80 01

Internet: [www.westfalia-versand.ch](http://www.westfalia-versand.ch)

 **UK**

Westfalia

Freepost RSBS-HXGG-ZJSC  
8 Fairfax Road, N. Abbot TQ12 6UD

Phone: (0844) 5 57 50 70

Telefax: (0870) 0 66 41 48

Internet: [www.westfalia.net](http://www.westfalia.net)



**Werter Kunde,**

bitte helfen Sie mit, Abfall zu vermeiden.

Sollten Sie sich einmal von diesem Artikel trennen wollen, so bedenken Sie bitte, dass viele seiner Komponenten aus wertvollen Rohstoffen bestehen und wiederverwertet werden können.

Entsorgen Sie ihn daher nicht in die Mülltonne, sondern führen Sie ihn bitte Ihrer Sammelstelle für Elektroaltgeräte zu.

**Dear Customer,**

Please help avoiding refuse.

If you at some point intend to dispose of this article, then please keep in mind that many of its components consist of valuable materials, which can be recycled.

Please do not discharge it in the garbage bin, but check with your local council for recycling facilities in your area.

