Westfalia®

 **Originalbedienungsanleitung**

**Multifunktions-Schleifer 7,2 V Li-Ion
MS 7,2 Li**

Artikel Nr. 88 51 26



Original Instruction Manual

**Multi-Function Grinder 7.2 V Li-Ion
MS 7.2 Li**

Article No. 88 51 26



 **Sehr geehrte Damen und Herren**

Bedienungsanleitungen enthalten wichtige Hinweise für den Umgang mit Ihrem neuen Produkt. Sie ermöglichen Ihnen, alle Funktionen zu nutzen, und sie helfen Ihnen, Missverständnisse zu vermeiden und Schäden vorzubeugen.

Bitte nehmen Sie sich die Zeit, diese Bedienungsanleitung in Ruhe durchzulesen und bewahren Sie diese für späteres Nachlesen gut auf.



Dear Customers

Instruction manuals provide valuable hints for using your new device. They enable you to use all functions, and they help you avoid misunderstandings and prevent damage.

Please take the time to read this manual carefully and keep it for future reference.



Sicherheitshinweise



Beachten Sie bitte zur Vermeidung von Fehlfunktionen, Schäden und gesundheitlichen Beeinträchtigungen die beigefügten Allgemeinen Sicherheitshinweise sowie folgende Hinweise:

- Lassen Sie Verpackungsmaterial nicht achtlos herumliegen. Plastiktüten etc. können zu einem gefährlichen Spielzeug für Kinder werden.
- Das Gerät ist kein Spielzeug und gehört nicht in Kinderhände. Lassen Sie das eingeschaltete Gerät niemals unbeaufsichtigt und halten Sie es außerhalb der Reichweite von Kindern und von zu beaufsichtigenden Personen. Kinder sollten beaufsichtigt werden, um sicherzustellen, dass sie nicht mit dem Gerät spielen.
- Halten Sie die Maschine an den isolierten Griffflächen, falls die Gefahr besteht, dass das Zubehör versteckte Leitungen oder das Netzkabel berühren könnte. Falls das Zubehör einen spannungsführenden Draht berührt, können die freiliegenden Metallteile der Maschine ebenfalls spannungsführend werden. Gefahr eines Stromschlags.
- Der Maschine ist nicht geeignet für Nassschleifen.
- Halten Sie das Kabel stets vom Ladegerät und von bewegenden Teilen des Gerätes fern.
- Vergewissern Sie sich, dass die Nennspannung auf dem Typenschild vom Ladegerät mit der vorhandenen Netzspannung Ihrer Hausinstallation übereinstimmt.
- Bei Beschädigungen am Gerät oder an das Ladegerät darf das Gerät nicht weiter benutzt werden und muss von einer Fachkraft repariert werden.
- Führen Sie das Kabel vom Ladegerät nicht über scharfe Ecken und Kanten oder heiße Oberflächen.
- Schalten Sie das Gerät aus, wenn Sie das Gerät nicht benutzen oder es reinigen.
- Beim Schleifen können gesundheitsgefährdende oder explosive





Sicherheitshinweise

Stäube entstehen. Kontakt mit oder Einatmen von Schleifstaub (z. B. von bleihaltigen Anstrichstoffen, Holz und Metall) kann beim Bediener und anderen Anwesenden zu Gesundheitsschäden führen. Tragen Sie immer eine angemessene persönliche Schutzausrüstung, z. B. eine Staubmaske, und verwenden Sie beim Schleifen den Staubbeutel. Tragen Sie Gehörschutz. Tragen Sie Augenschutz.



Das Gerät sofort ausschalten bei

- übermäßigen Funken der Kohlebürsten und Ringfeuer im Kollektor,
- Störung im Netzstecker oder dem Netzkabel,
- defektem Schalter.
- Rauch oder Gestank verschmorter Isolation.
- Zerlegen Sie das Gerät nicht und unternehmen Sie keine Reparaturversuche. Das Gerät enthält keine durch Sie austauschbaren oder zu reparierenden Teile. Wenden Sie sich bei Problemen an den Westfalia Kundenservice.

ZUSÄTZLICHE SICHERHEITSANWEISUNGEN FÜR AKKUS UND LADEGERÄTE

Akku

- Versuchen Sie auf keinen Fall, den Akku auszubauen.
- Setzen Sie das Gerät keiner Nässe aus.
- Setzen Sie das Gerät keiner Hitze aus.
- Nicht an einem Ort aufbewahren, an dem die Temperatur 40° C überschreiten kann.
- Nur bei Umgebungstemperaturen zwischen 10° C und 40° C aufladen.
- Laden Sie das Gerät nur mit dem im Lieferumfang enthaltenen Ladegerät.



Sicherheitshinweise

- Befolgen Sie bei der Entsorgung des Gerätes die Anweisungen im Abschnitt „Entsorgung“.
- Beschädigen und deformieren Sie das Gerät nicht - weder durch Einstiche noch durch Schläge - da Sie sich hierdurch verletzen können und ein Brand entstehen kann.
- Behandeln Sie das Gerät mit Umsicht.
- Lassen Sie es nicht fallen und setzen Sie es weder Druck, anderen mechanischen Belastungen oder extremer Hitze und Kälte aus.
- Unter extremen Einsatzbedingungen kann Akkufflüssigkeit austreten. Wenn Sie Flüssigkeit auf den Akkus feststellen, wischen Sie diese vorsichtig mit einem Lappen weg. Vermeiden Sie eine Berührung mit der Haut. Falls die Flüssigkeit doch mit der Haut oder den Augen in Berührung kommen sollte, befolgen Sie die folgenden Hinweise:
Achtung! Die Akkufflüssigkeit kann zu Personenverletzungen oder Sachschäden führen. Falls die Lösung mit der Haut in Berührung kommt, spülen Sie sofort mit reichlich Wasser. Treten Rötungen, Schmerzen oder Reizungen auf, suchen Sie einen Arzt auf. Bei Augenkontakt spülen Sie die Augen sofort mit sauberem Wasser aus und suchen Sie einen Arzt auf.

Ladegerät

Ihr Ladegerät wurde für eine bestimmte Spannung konstruiert. Überprüfen Sie immer, ob die Netzspannung mit der Spannung auf dem Typenschild übereinstimmt.

- Achtung! Ziehen Sie bei Nichtbenutzung des Ladegerätes, vor Reparaturen und Wartung den Netzstecker aus der Steckdose.
- Tauschen Sie das Ladegerät auf keinen Fall gegen einen Netzstecker aus.
- Verwenden Sie Ihr Ladegerät nur zum Laden von Akkus des im Lieferumfang enthaltenen Typs. Andere Akkus könnten platzen und Sach- und Personenschäden verursachen.



Sicherheitshinweise





- Falls das Netzkabel beschädigt ist, so ist es vom Hersteller oder einem Fachmann auszutauschen, um Gefahren vorzubeugen. Wenden Sie sich bei Fragen an den Westfalia Kundenservice.
- Lassen Sie beschädigte Kabel sofort austauschen.
- Setzen Sie das Ladegerät niemals Nässe aus.
- Öffnen Sie das Ladegerät nicht.
- Fassen Sie nicht mit den Fingern oder irgendwelchen Gegenständen in das Ladegerät.
- Laden Sie das Gerät nur an einem gut belüfteten Ort auf.



Safety Notes



Please note the included General Safety Notes and the following safety notes to avoid malfunctions, damage or physical injury:

- Keep packaging material out of reach of children. There is a risk of suffocation!
- The unit is not a toy and does not belong in the hands of children. Do not let the unit run unsupervised and keep it out of the reach of children and persons in need of supervision. Children should be supervised to make sure they do not play with the unit.
- Hold the machine by the insulated gripping surfaces where the accessory may contact hidden wiring or the mains cable. If the accessory contacts a 'live' wire, the exposed metal parts of the machine can also become 'live'. Risk of electric shock.
- The grinder is not suitable for wet grinding. 
- Keep the charger lead always away from moving parts of the tools.
- Please make sure the mains voltage available in your area corresponds to the operating voltage stated on the type label of the charger.
- Do not continue to use the unit if the unit or the line cord are damaged. Repair work must be done by a qualified service technician.
- Do not conduct the line cord over sharp edges and corners or hot surfaces.
- Switch the unit off if you do not use it or clean it.
- Grinding some material can lead to the formation of hazardous or explosive dust. For your safety wear dust protection, ear and eye protection. Contact or inhalation of dust coming free during sanding (e.g. lead painted surfaces, woods and metals), can endanger the health of operator and bystanders. Always wear appropriate personal equipment as a dust mask and use the dust 





Safety Notes

bag during sanding. Wear safety goggles. Wear hearing protection.

Immediately switch off the machine when:

- Excessive sparking of the carbon brushes and verticilliosis in the collector,
- Interruption of the mains plug, mains lead or mains lead damage.
- Defective switch,
- Smoke or stench of scorched isolation.
- Do not disassemble the unit or attempt to repair it yourself. It does not contain parts serviceable by you. In the case of questions or problems, turn to our customer support.

ADDITIONAL SAFETY INSTRUCTIONS FOR BATTERIES AND CHARGERS

Battery

- Never attempt to remove the battery for any reason.
- Do not expose the battery to water.
- Do not expose the battery to heat.
- Do not store in locations where the temperature may exceed 40° C.
- Charge only at ambient temperatures between 10° C and 40° C.
- Charge only using the charger provided with the appliance/tool.
- When disposing of batteries, follow the instructions given in the section "Disposal".
- Do not damage/deform the battery pack either by puncture or impact, as this may create a risk of injury and fire.
- Treat the unit carefully.
- Take special care of the battery. Avoid dropping it onto any hard surface and do not subject it to pressure or any other form of mechanical stress. Keep the battery away from extreme heat and cold.



Safety Notes

- Under extreme conditions, battery leakage may occur. When you notice liquid on the batteries, proceed as follows: Carefully wipe the liquid off using a cloth. Avoid skin contact. In case of skin or eye contact, follow the instructions below.

Warning! The battery fluid may cause personal injury or damage to property. In case of skin contact, immediately rinse with water. If redness, pain or irritation occurs seek medical attention. In case of eye contact, rinse immediately with clean water and seek medical attention.

Charger

Your charger has been designed for a specific voltage. Always check that the mains voltage corresponds to the voltage on the rating plate.

- Warning! When not in use and before cleaning and servicing, disconnect the battery charger from the power supply.
- Never attempt to replace the charger unit with a regular mains plug.
- Use your charger only to charge the battery in the grinder with which it was supplied. Other batteries could burst, causing personal injury and damage.
- If the supply cord is damaged, it must be replaced by the manufacturer or an authorized Service Centre in order to avoid a hazard.
- Have defective cords replaced immediately.
- Do not expose the charger to water.
- Do not open the charger.
- Do not probe the charger.
- The grinder must be placed in a well ventilated area when charging.



Consignes de sécurité



Afin d'éviter un mauvais fonctionnement, des dommages, des effets néfastes sur la santé, veuillez respecter les instructions suivantes:

- Ne laissez jamais le matériel d'emballage sans surveillance. Les sacs en plastique peuvent devenir un jouet dangereux pour les enfants.
- Le dispositif n'est pas un jouet et ne doit pas être laissée aux mains des enfants. Ne laisser jamais la machine en marche sans surveillance et la garder hors de portée des enfants et des personnes ayant besoin de surveillance. Les enfants doivent être surveillés afin d'éviter qu'ils ne jouent pas avec l'appareil.
- Gardez l'outil par les surfaces de préhension isolées, s'il y a un risque que l'accessoire touche les lignes électriques cachés ou le cordon d'alimentation. Si l'accessoire touche une ligne électrique sous tension, également les parties métalliques de l'outil pourrait devenir des conducteurs de courant. Il y a toujours un risque de choc électrique.
- La machine ne convient pas pour le ponçage humide.
- Gardez toujours le cordon du chargeur loin des pièces en mouvement.
- Assurez-vous que la tension nominale sur la plaque signalétique du dispositif de charge corresponde à la tension d'alimentation du câblage de la maison.
- Dans le cas où l'appareil ou le chargeur est endommagé, l'appareil ne doit pas être utilisé et doit être réparé par un spécialiste.
- Ne pas passer le câble du chargeur sur des arêtes vives ou des surfaces chaudes.
- Mettez l'appareil hors tension lorsqu'ils n'est pas en cours d'utilisation ou pendant le nettoyage.
- Au cours de l'ajustement peut se créer des poudres dangereuses ou explosives. Le contact avec ou l'inhalation de cette poudre de





Consignes de sécurité

meulage (par exemple la peinture au plomb, bois et métal) peuvent entraîner des dommages à la santé de l'opérateur et les autres personnes présentes. Toujours porter un équipement de protection individuelle approprié, comme un masque de poussière, et utiliser un sac de récolte de la poussière pendant le ponçage. Porter une protection auditive. Porter des lunettes de protection.



Éteignez immédiatement l'appareil dans le cas:

- où les brosses créent des étincelles excessive et/ou de feu dans l'anneau collecteur,
- de trouble de la prise secteur, du câble ou de dommages au câble,
- d'interrupteur défectueux.
- de fumée ou une odeur de matériau d'isolation carbonisé.
- Ne pas démonter l'appareil ou chercher de le réparer vous-mêmes. L'appareil ne contient aucune pièce réparable ou remplaçable par l'utilisateur. En cas de problème, contactez le service à la clientèle Westfalia.

INSTRUCTIONS DE SÉCURITÉ POUR LES BATTERIES ET CHARGEURS

Batterie

- En aucun cas chercher de démonter la batterie.
- Ne pas exposer l'appareil à l'humidité.
- Ne pas exposer l'unité à la chaleur.
- Ne pas entreposer dans des endroits où la température peut dépasser 40° C
- Recharger seulement à des températures comprises entre 10° C et 40° C.



Consignes de sécurité

- Rechargez l'appareil uniquement avec le chargeur fourni.
- Pour l'élimination de cette unité, suivre les instructions de la section «élimination».
- Ne pas endommager ou déformer l'appareil - soit en perforant ou en frappant - pour éviter de vous blesser et provoquer un incendie.
- Manipuler l'appareil avec soin.
- Ne laissez pas tomber et ne l'exposez pas à la pression, ou d'autres efforts mécaniques ou à la chaleur extrême et le froid.
- Dans des conditions extrêmes peuvent fuite d'acide. Si vous remarquez une fuite de liquide des piles, essuyer soigneusement avec un chiffon. Éviter tout contact avec la peau. Si le liquide entre en contact avec la peau ou les yeux, suivez les instructions suivantes:

Attention! Le liquide de la batterie peut causer des blessures à des personnes ou des dommages matériels. Si le liquide entre en contact avec la peau, laver immédiatement et abondamment avec de l'eau. En cas de rougeur, douleur ou irritation, consulter un médecin. En cas de contact avec les yeux, laver immédiatement les yeux à l'eau claire et consulter un médecin.

Chargeur

Le chargeur est conçu pour une tension spécifique. Toujours vérifier que la tension du réseau correspond à la tension sur la plaque signalétique.

- Attention! Extraire la fiche du chargeur de la prise en cas de non utilisation, avant l'entretien et la maintenance.
- En aucun cas remplacer le chargeur avec un cordon d'alimentation.
- Utilisez le chargeur uniquement pour recharger les batteries du type fourni. D'autres batteries peuvent exploser et causer des blessures et des dommages.



Consignes de sécurité

- Si le cordon d'alimentation est endommagé, il doit être remplacé par le fabricant ou un technicien pour prévenir les risques. Si vous avez des questions s'il vous plaît contacter le service à la clientèle Westfalia.
- Les câbles endommagés doivent être remplacés immédiatement
- Ne jamais exposer le chargeur à l'humidité.
- Ne pas ouvrir le chargeur.
- Ne mettez pas vos doigts ou d'autres objets dans le chargeur.
- Charger uniquement dans un endroit bien aéré.



Informazioni sulla sicurezza



Si prega di osservare le seguenti istruzioni di sicurezza ed informazione al fine di evitare malfunzionamenti, danni e problemi alla salute:

- Mai lasciare il materiale di imballaggio in giro con noncuranza. I sacchetti di plastica ecc. possono diventare un giocattolo pericoloso per i bambini.
- Il dispositivo non è un giocattolo e non va lasciato alle mani dei bambini. MAI lasciare l'apparecchio acceso incustodito e tenerlo fuori dalla portata dei bambini e da persone che necessitano di sorveglianza. I bambini devono essere sorvegliati per assicurarsi che non giochino con l'apparecchio.
- Tenere l'utensile delle superfici di presa isolate, se v'è il rischio che l'accessorio tocchi linee di alimentazione nascoste o il cavo di alimentazione. Se l'accessorio tocca una linea di alimentazione sotto tensione, anche le parti metalliche scoperte dell'utensile potrebbero diventare conduttori di corrente. Persiste pericolo di scossa elettrica.
- La macchina non è adatta per la levigatura a umido.
- Mantenere sempre il cavo dal caricabatterie lontano dalle parti in movimento dell'utensile.
- Assicurarsi che la tensione nominale sulla targhetta del dispositivo di ricarica corrisponda alla tensione di rete del cablaggio della casa.
- In caso di danneggiamento del dispositivo o del caricabatterie, il dispositivo non deve essere utilizzato e deve essere riparato da uno specialista.
- Non far passare il cavo del caricabatterie su bordi taglienti o superfici calde.
- Spegnere l'unità quando non in utilizzo o durante la pulizia.
- Durante la rettifica possono crearsi polveri pericolose o esplosive. Il contatto con o l'inalazione di polvere di rifinitura (per es. vernici al piombo, legno e metallo) può portare a danni alla





Informazioni sulla sicurezza

salute dell'operatore e di altre persone presenti. Indossare sempre dispositivi di protezione adeguati, come maschera antipolvere, e utilizzare il sacchetto raccogli-polvere durante la levigatura. Indossare protezione acustica. Indossare protezione per gli occhi.



Spegnere l'unità immediatamente nel caso

- in cui le spazzole creino scintille eccessivamente e/o di fuoco nell'anello del collettore,
 - di disturbo della spina di alimentazione, del cavo o danni al cavo,
 - di interruttore difettoso,
 - di fumo o odore di materiale di isolamento carbonizzato.
- Non smontare l'unità o tentare di ripararla per conto proprio. L'unità non contiene parti riparabili o sostituibili da parte dell'utente. In caso di problemi contattare il servizio clienti Westfalia.

ISTRUZIONI DI SICUREZZA PER BATTERIE E CARICA-BATTERIE

Batteria

- Non tentare in alcun caso di smontare la batteria.
- Non esporre l'unità a umidità.
- Non esporre l'unità al calore.
- Non conservare in posti dove la temperatura può superare i 40° C.
- Ricaricare solo a temperature comprese tra 10° C e 40° C.
- Ricaricare il dispositivo solo con il caricatore fornito.
- Seguire per lo smaltimento dell'unità, le istruzioni nella sezione "smaltimento".
- Non danneggiare o deformare il dispositivo - né forandolo, né colpendolo – per evitare di farsi male e di causare incendi.
- Maneggiare l'apparecchio con cura.



Informazioni sulla sicurezza

- Non farlo cadere e non esporlo a pressione, o altri sforzi meccanici o a calore estremo e freddo.
- In condizioni estreme potrebbe fuoriuscire acido. Se notate liquido fuoriuscire dalle batterie, pulire con cautela con un panno. Evitare il contatto con la pelle. Se il liquido entra in contatto con la pelle o con gli occhi, seguire le seguenti istruzioni: **Attenzione!** Il liquido della batteria può causare lesioni a persone o danni materiali. Se la soluzione viene a contatto con la pelle, lavare immediatamente con abbondante acqua. In caso di arrossamento, dolore o irritazione, consultare un medico. In caso di contatto con gli occhi, lavare immediatamente gli occhi con acqua pulita e consultare un medico.

Caricabatterie

Il caricabatterie è stato progettato per una tensione specifica. Controllare sempre che la tensione di rete corrisponda alla tensione sulla targhetta.

- **Attenzione!** Estrarre la spina del caricatore dalla presa durante il non utilizzo, prima di riparazione e manutenzione.
- In nessun caso sostituire il caricabatterie con una spina di alimentazione.
- Utilizzare il caricabatterie solo per ricaricare le batterie del tipo in dotazione. Altre batterie potrebbero scoppiare e causare lesioni personali e danni.
- Se il cavo di alimentazione è danneggiato, deve essere sostituito dal costruttore o un tecnico per prevenire i rischi. In caso di domande contattare il servizio clienti Westfalia.
- Cavi danneggiati vanno immediatamente sostituiti.
- **MAI** esporre il caricabatterie a umidità.
- Non aprire il caricabatterie.
- Non mettere le dita o altri oggetti nel caricatore.
- Ricaricare solo in un luogo ben ventilato.



Betrieb

Bestimmungsgemäßer Gebrauch

- Das Schleifgerät ist nur zum Trockenschleifen und nicht zum Nassschleifen bestimmt. Das Gerät ist zum Schärfen und Schleifen von Messern und Scheren mit geraden und mit Sägezähnen versehenen Schneiden, Klingen und Scheren konzipiert.
- Das Gerät ist ein Schärfgerät und eignet sich keinesfalls für Arbeiten, die normalerweise mit einem Doppelschleifer ausgeführt werden müssen.
- Zur bestimmungsgemäßen Verwendung gehört auch das Einhalten der Anleitung.
- Jede darüber hinausgehende Verwendung (andere Medien, Gewaltanwendung) oder eigenmächtig Veränderung (Umbau, kein Original-Zubehör) können Gefahren auslösen und gelten als nicht bestimmungsgemäß.

Vor der ersten Benutzung

- Nehmen Sie den Schleifer aus der Verpackung. Halten Sie Verpackungsmaterialien von Kindern fern. Es besteht Erstickungsgefahr! Überprüfen Sie den Schleifer auf Transportschäden. Verwenden Sie den Schleifer nicht wenn er beschädigt ist.

Wichtige Hinweise

- Beim Schärfen/Schleifen kommt es zu einer Erwärmung des Werkstücks. Dies kann zu einer Veränderung der Materialeigenschaften führen. Lassen Sie das Material deshalb immer wieder abkühlen.
- Sollte es zu schlechten Schleifergebnissen kommen, überprüfen Sie die Schleifbänder auf Verschleiß und ersetzen Sie diesen falls notwendig.

Wartung, Reinigung und Lagerung

- Überprüfen Sie vor jeder Benutzung den Zustand des Schleifbandes. Prüfen Sie das Gerät ebenfalls auf allgemeine Beschädigungen.
- Schalten Sie das Gerät sofort aus, wenn ein ungewöhnliches Geräusch oder Vibrationen entstehen. Falls das Gerät Zeichen einer Beschädigung zeigt, verwenden Sie es nicht weiter, sondern lassen Sie es durch einen Fachmann instand setzen oder wenden Sie sich an unsere Kundenbetreuung.
- Halten Sie das Gerät sauber, trocken und frei von Öl und Fett.
- Benutzen Sie nur ein mildes Reinigungsmittel und ein feuchtes Tuch um das Werkzeug zu reinigen.
- Lagern Sie das Schärfgerät im Innenbereich an einem vor Staub, Schmutz, Feuchtigkeit und extremen Temperaturen geschützten Ort.
- Lagern Sie das Werkzeug außerhalb der Reichweite von Kindern.



Operation

Intended Use

- The grinder is designed for dry grinding only and not for wet grinding. The grinder is designed for sharpening knives, scissors and other blades with straight or serrated edges.
- The grinder is a sharpener and it is not designed for work that would normally be done with a bench grinder.
- The intended use also includes an operation following the operating instructions.
- Any further use (different media, applying force) or unauthorised changes (reconstruction, no original accessories) can lead to danger and are meant to be not in accordance with regulations.

Before first Use

- Take the grinder out of the packaging. Keep packaging materials away from children. There is a risk of suffocation! Check the grinder for damage in transit. Do not use the device if it is damaged.

Important Notes

- The work piece may become very hot during sharpening/grinding. This may lead to a change in the material properties of the work piece. Therefore, allow the work piece to cool down during machining.
- If the sharpening results are poor, check the grinding belts for wear and replace it if necessary.

Maintenance, Cleaning and Storing

- Before each use, check the condition of the grinding disc and the condition of the power cord. Also check for other general damages.
- Immediately turn off the machine if an unusual sound is noticed or unusual vibrations occur. If the machine shows any kind of damage, do not continue to use it, but have it repaired by a professional or turn to our customer support department.
- Keep the machine clean, dry and free from grease and oil.
- Use only mild detergent and a moist cloth to clean the tool.
- Store the grinder indoors in a place that is protected from dust, dirt, humidity and extreme temperatures.
- Store the grinder out of reach of children.



Technische Daten | Technical Data



Bandgeschwindigkeit	14,5 m/s ²	No-Load Belt Speed
Schalldruckpegel L _{pA}	72,90 dB(A) K = 3 dB(A)*	Sound Pressure Level L _{pA}
Schalleistungspegel L _{WA}	83 dB(A) K = 3 dB(A)*	Sound Power Level L _{WA}
Hand-Arm-Vibration	2,608 m/s ^{2*}	Hand Arm Vibration
Gewicht	800 g	Weight
Akku		Battery
Kapazität	1500 mAh	Capacity
Nennspannung	7,2 V~	Rated Voltage
Ladezeit	3 h	Charging Time
Ladegerät		Charger
Eingang	220-240 V~ 0,3 A	Input
Ausgang	10 V  0,5 A	Output
Schutzgrad	IP 20	Degree of Protection

* Geräusch- und Schwingungsbelastungen können im Gebrauch je nach Benutzungsweise des Gerätes von den angegebenen Werten abweichen.

* Sound and vibration emissions may differ from the declared values during use depending on the ways in which the tool is used.

Schleifbänder / Sanding Belts

Art. 88 56 76 5x P 150

Art. 88 56 77 5x P 220

Art. 88 56 78 5x P 6000

Art. 88 56 79 5x P 10000

Art. 88 56 80 3x P 180, 3x P 220, 3x P 6000, 3x P 10000



Lieferumfang | Contents

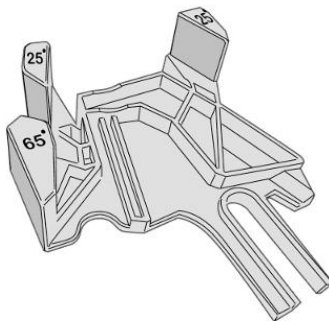
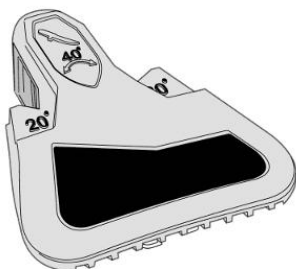
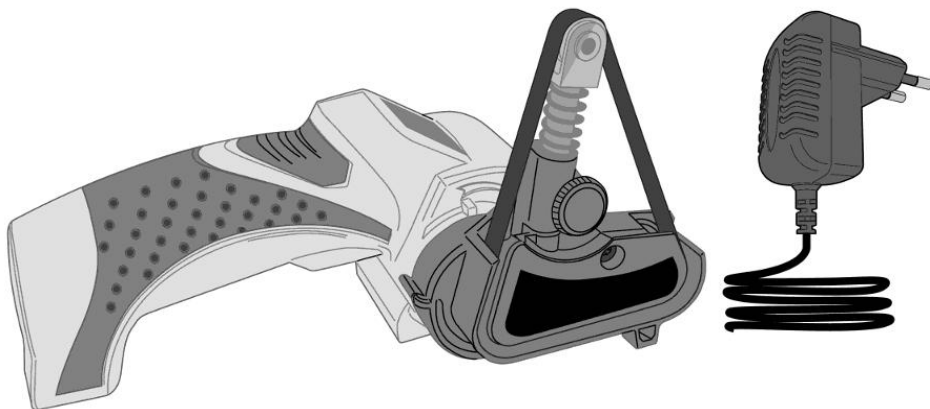

2x P 180



2x P 220



1x P 10000



1x P 6000





Bedienelemente | Operating Elements

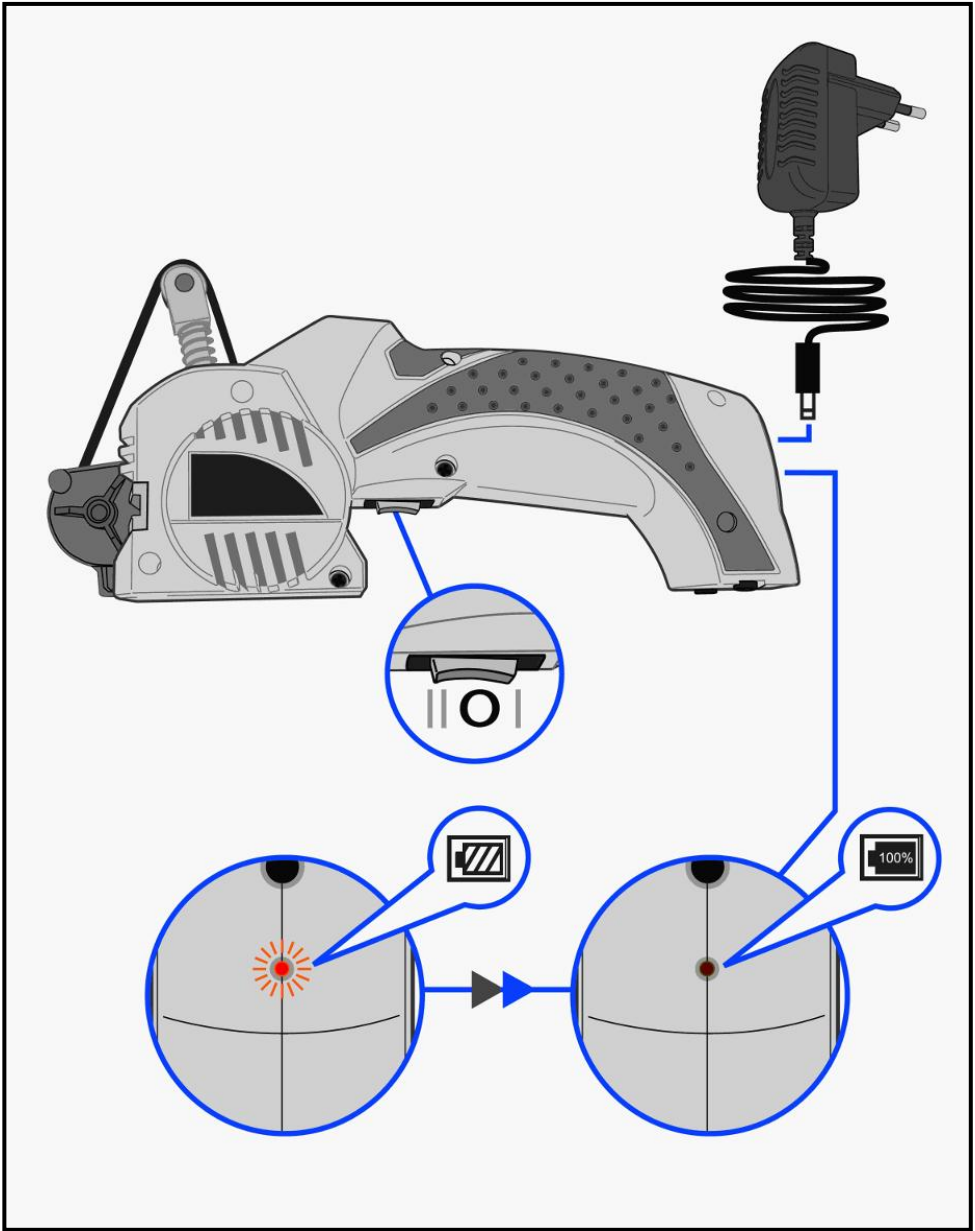

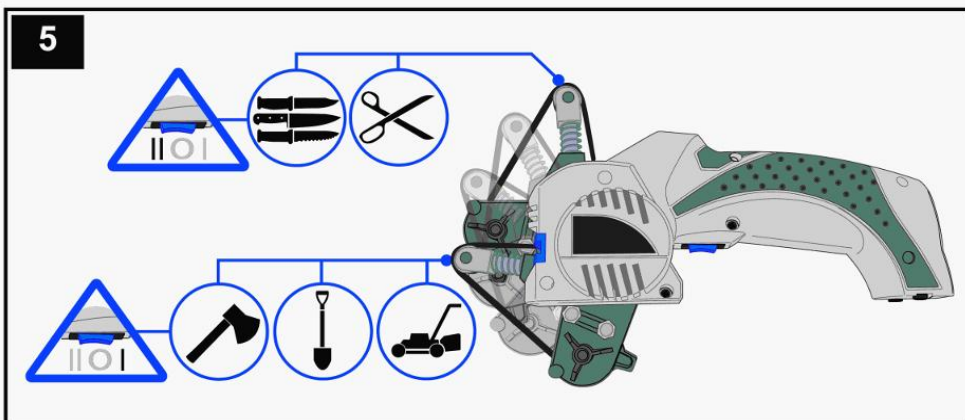
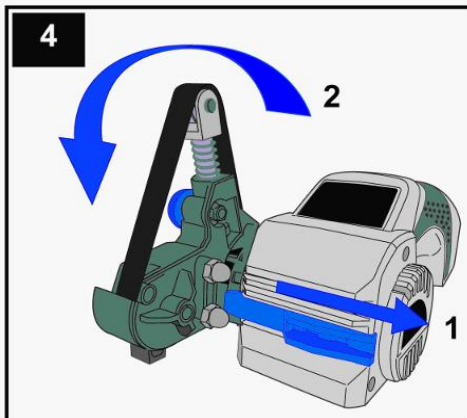
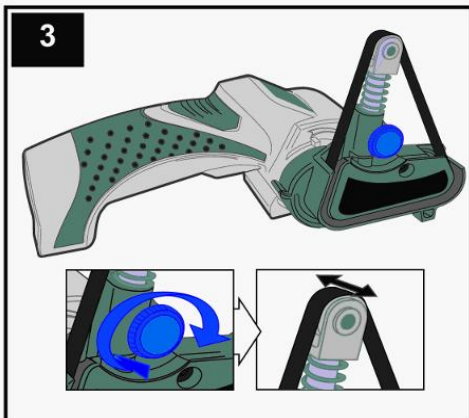
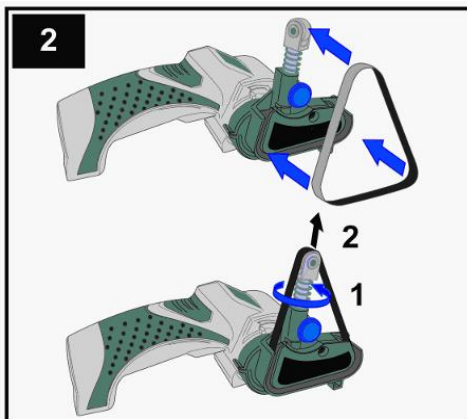
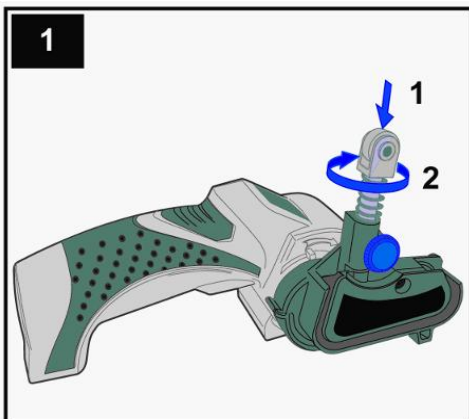



Vorbereitung | Preparation



6

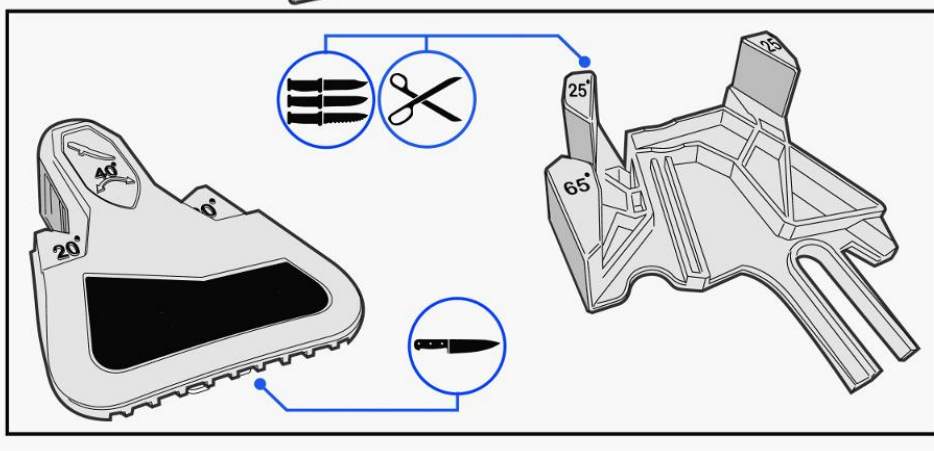
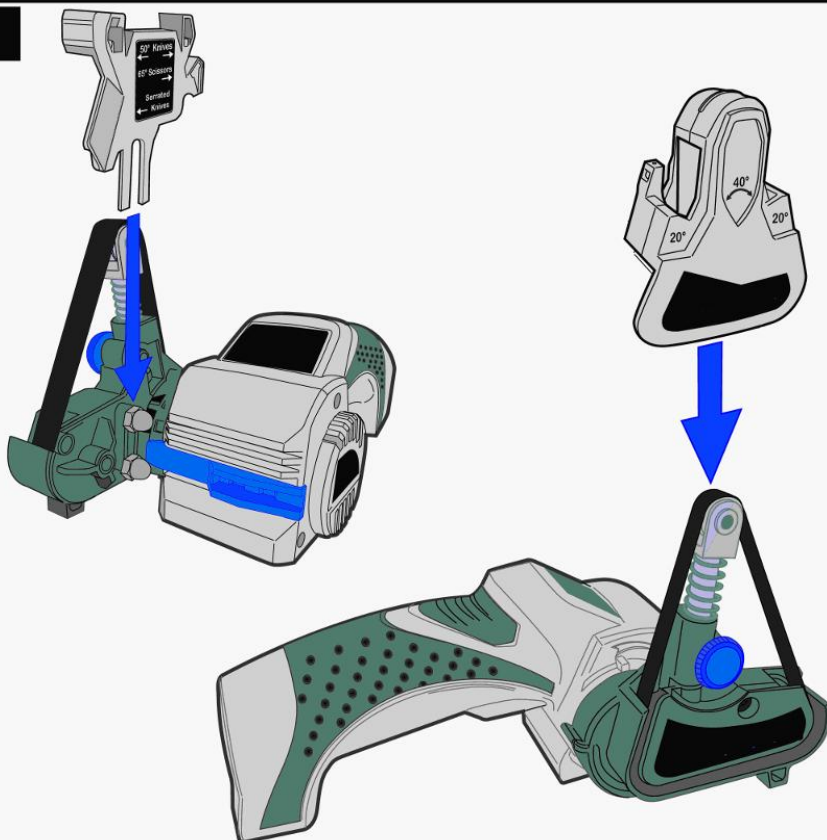



Vollschliffmesser | Fully-Ground Knives



1

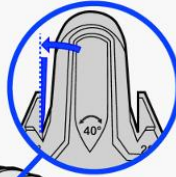
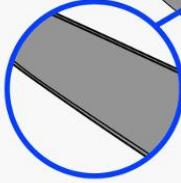

A

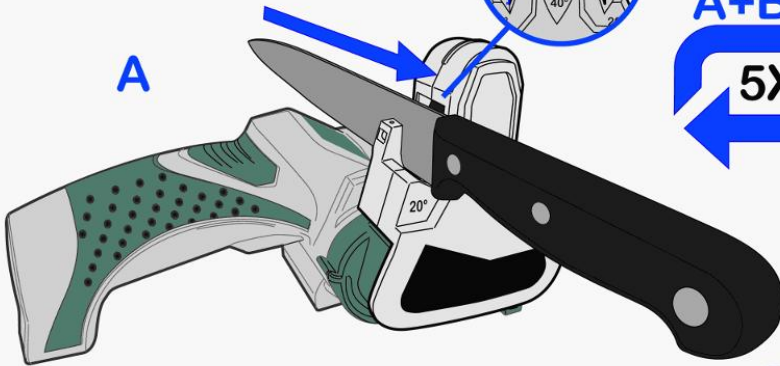

B

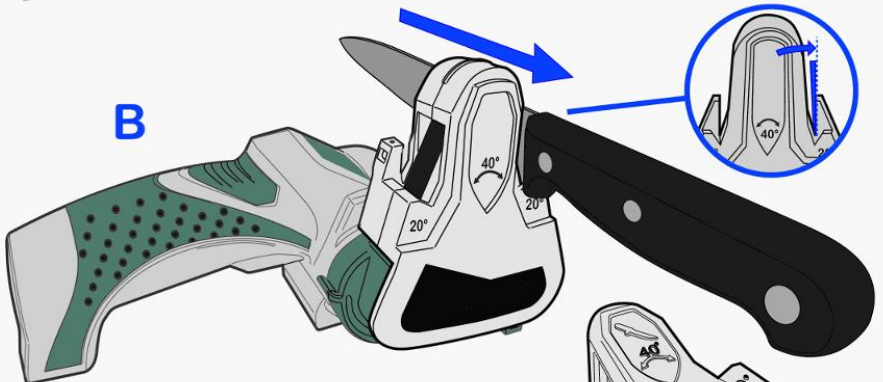

P220

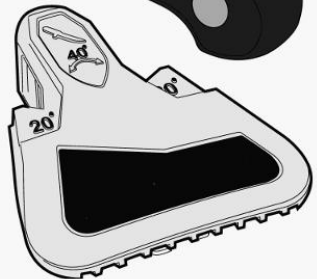



2

A

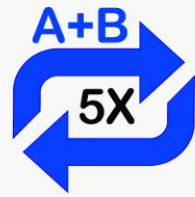
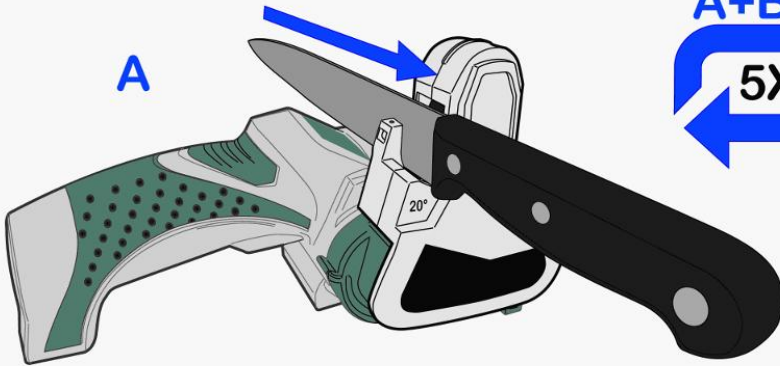

B

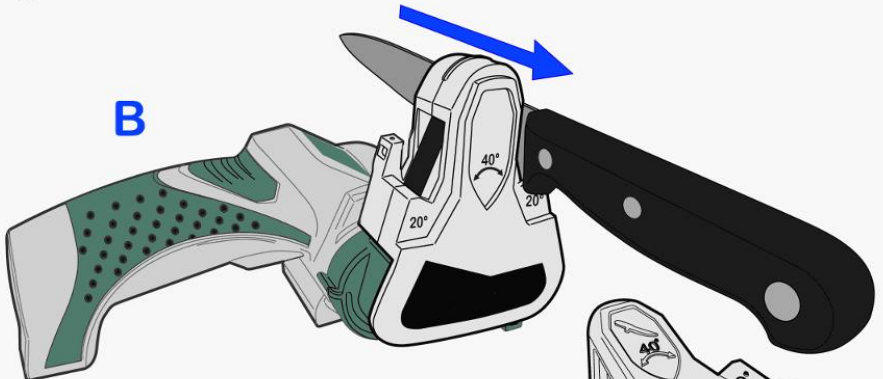

P6000

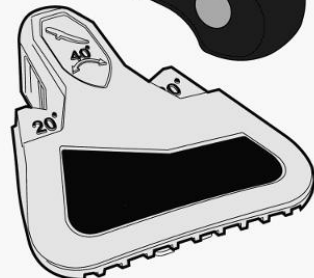



Teilschliffmesser | Half-Ground Knives



1

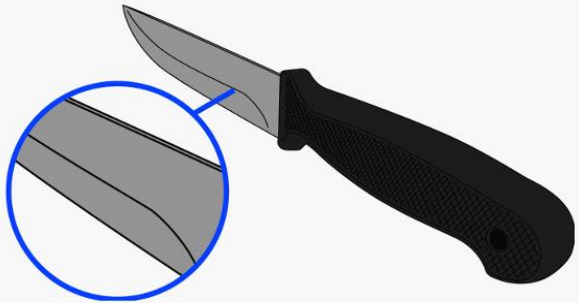

A

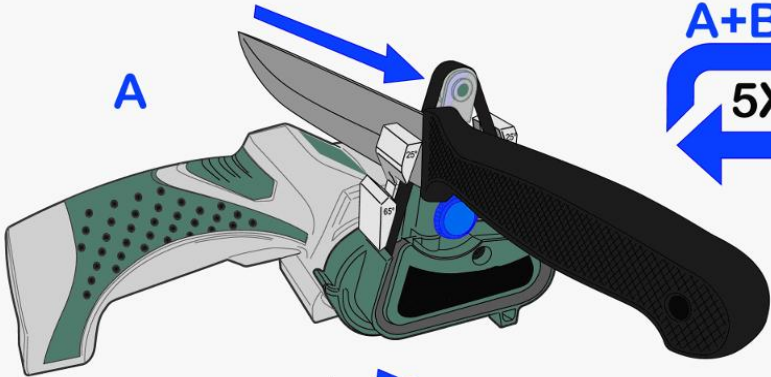

B

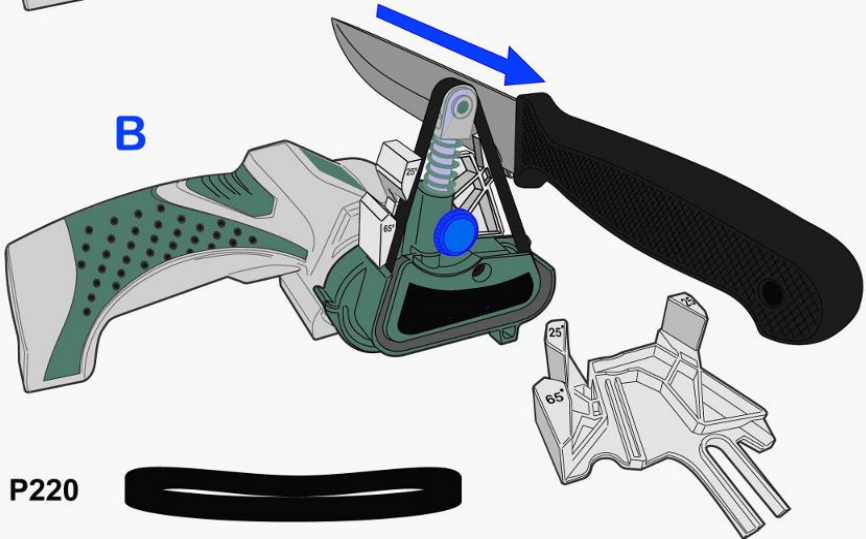

P220



2

A

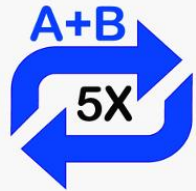
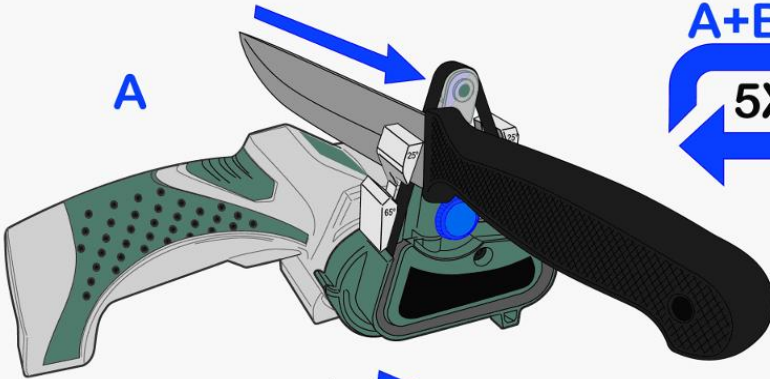

B

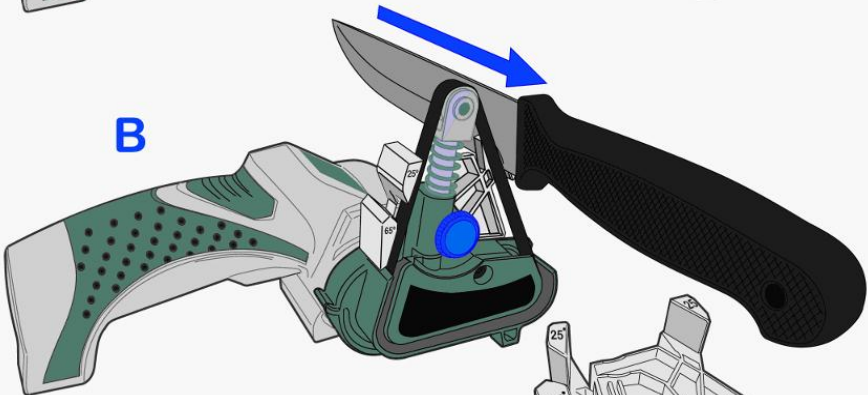

P6000

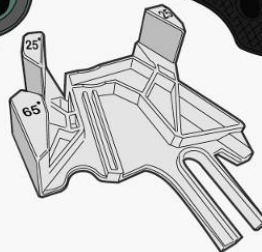



Sägeschliffmesser | Serrated Knives



1

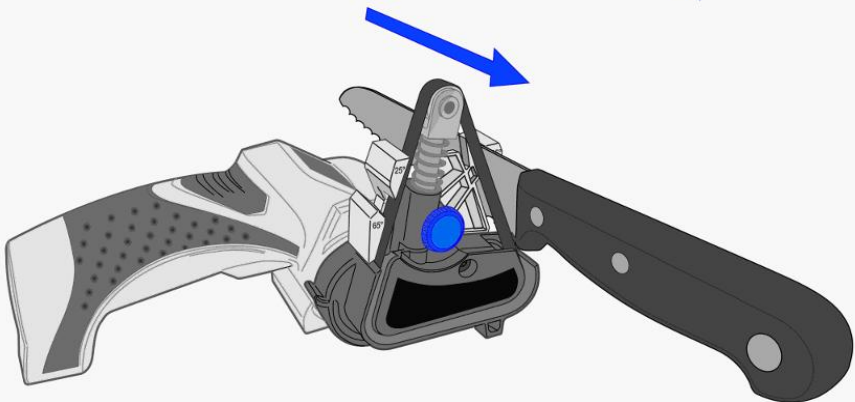
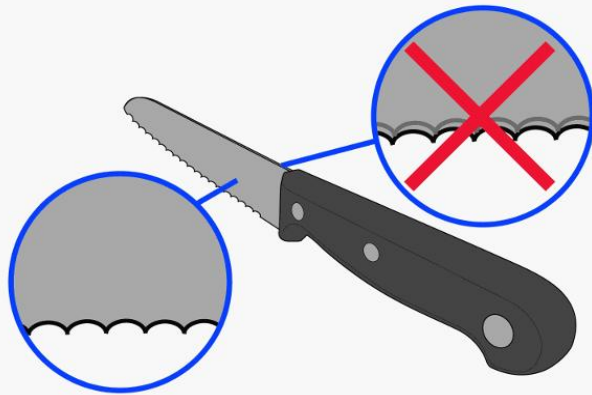

P220

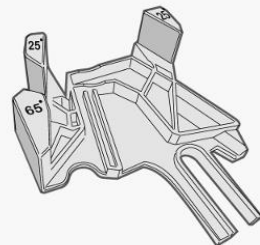



Sägeschliffmesser | Serrated Knives



2

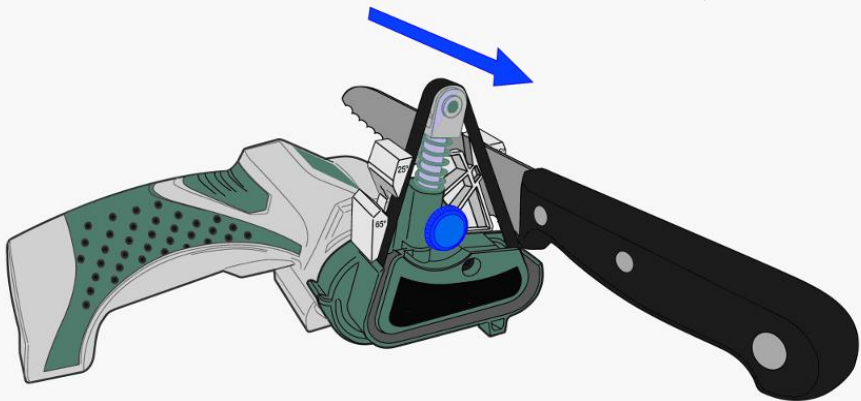

P6000

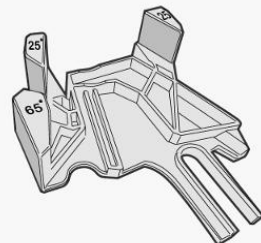



Werkzeugklingen | Tool Blades

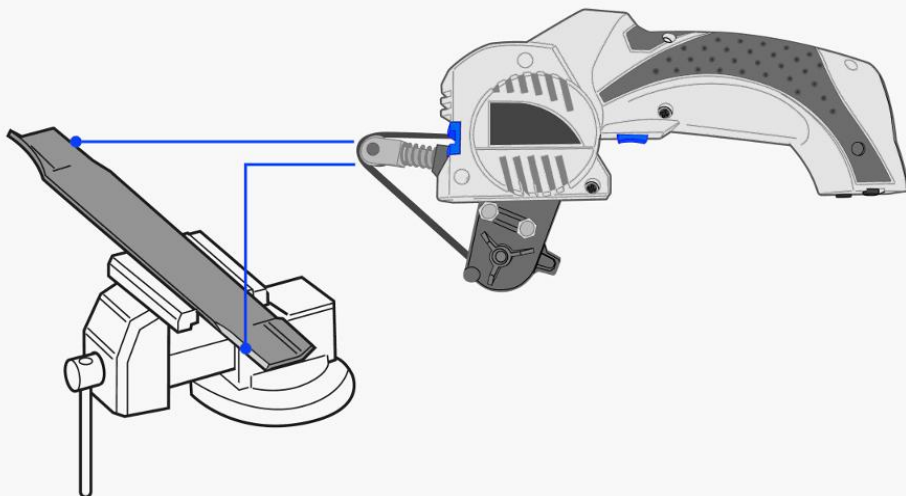

P220





EG-Konformitätserklärung EC Declaration of Conformity



Wir, die **Westfalia Werkzeugcompany, Werkzeugstraße 1, D-58093 Hagen,**
We, the Westfalia Werkzeugcompany, Werkzeugstraße 1, D-58093 Hagen,

erklären in alleiniger Verantwortung, dass das Produkt
declare by our own responsibility that the product

Multifunktions-Schleifer 7,2 V Li-Ion MS 7,2 Li
Multi-Function Grinder 7.2 V Li-Ion MS.7.2 Li

Artikel Nr. 88 51 26
Article No. 88 51 26

den wesentlichen Schutzanforderungen genügt, die in den Europäischen Richtlinien
und deren Änderungen festgelegt sind.

*is according to the basic requirements, which are defined in the European Directives and their
amendments.*

**2011/65/EU Beschränkung der Verwendung bestimmter gefährlicher Stoffe in
Elektro- und Elektronikgeräten (RoHS)**

*2011/65/EU Restriction of the Use of certain hazardous Substances in electrical and
electronic Equipment (RoHS)*

2014/30/EU Elektromagnetische Verträglichkeit (EMV)
2014/30/EU Electromagnetic Compatibility (EMC)

EN 55014-1:2017, EN 55014-2:2015,
EN 61000-3-2:2014, EN 61000-3-3:2013

2006/42/EG Maschinen
2006/42/EC Machinery

EN 60745-1:2009+A11, EN 60745-2-4:2011+A2+A11+A12+A13
EN 61558-1:2005+A1, EN 61558-2-16:2009+A1

Hagen, den 22. Juni 2017
Hagen, 22nd of June, 2017

Thomas Klingbeil,
Qualitätsbeauftragter / QA Representative



Kundenbetreuung | Customer Services



Deutschland

Westfalia

Werkzeugstraße 1
D-58093 Hagen

Telefon: (0180) 5 30 31 32

Telefax: (0180) 5 30 31 30

Internet: www.westfalia.de

Österreich

Westfalia

Moosham 31
A-4943 Geinberg OÖ

Telefon: (07723) 4 27 59 54

Telefax: (07723) 4 27 59 23

Internet: www.westfalia-versand.at

Schweiz

Westfalia

Utzenstorfstraße 39
CH-3425 Koppigen

Telefon: (034) 4 13 80 00

Telefax: (034) 4 13 80 01

Internet: www.westfalia-versand.ch

UK

Westfalia

Freepost RSBS-HXGG-ZJSC
8 Fairfax Road, N. Abbot TQ12 6UD

Phone: (0844) 5 57 50 70

Telefax: (0870) 0 66 41 48

Internet: www.westfalia.net



Entsorgung | Disposal



Werter Kunde,

bitte helfen Sie mit, Abfall zu vermeiden.

Sollten Sie sich einmal von diesem Artikel trennen wollen, so bedenken Sie bitte, dass viele seiner Komponenten aus wertvollen Rohstoffen bestehen und wiederverwertet werden können.

Entsorgen Sie ihn daher nicht in die Mülltonne, sondern führen Sie ihn bitte Ihrer Sammelstelle für Elektroaltgeräte zu.

Dear Customer,

Please help avoid waste materials.

If you at some point intend to dispose of this article, then please keep in mind that many of its components consist of valuable materials, which can be recycled.

Please do not discharge it in the rubbish bin, but check with your local council for recycling facilities in your area.

