

# Westfalia®

## **18 V AKKU-SPRÜHPISTOLE "ASP18"** **18 V CORDLESS PAINT SPRAYER "ASP18"**

Art.Nr. 94 85 56

**D Bedienungsanleitung – Sprühpistole**  
**GB Instruction Manual – Paint Sprayer**





- |   |  |
|---|--|
| <b>1</b> Sprühgrößen-Einstellung   Spray size setting               | <b>9</b> Griff   Handle                                      |
| <b>2</b> Düse   Nozzle  | <b>10</b> Akku   Battery pack*                               |
| <b>3</b> Auslöser   Trigger   | <b>11</b> Bürste   Brush                                     |
| <b>4</b> Durchflussmengen-Regulierer   Flow rate regulator          | <b>12</b> Viskositätsbecher   Viscosity cup                  |
| <b>5</b> Verschlusshebel   Locking lever                            | <b>13</b> Düse   Nozzle                                      |
| <b>6</b> Farbbecher mit Mess-Skala   Paint cup with measuring scale | <b>14</b> Dichtring   Seal Ring                              |
| <b>7</b> Luft-Filter   Air filter                                   | <b>15</b> Adapter für Düsennadel   Adapter for nozzle needle |
| <b>8</b> Gehäuse   Housing  | <b>16</b> Reinigungsnadel   Cleaning needle                  |

\*nicht im Lieferumfang enthalten not included

## Sehr geehrte Damen und Herren,

Bedienungsanleitungen enthalten wichtige Hinweise für den Umgang mit Ihrem neuen Produkt. Sie ermöglichen Ihnen, alle Funktionen zu nutzen, und sie helfen Ihnen, Missverständnisse zu vermeiden und Schäden vorzubeugen. Bitte nehmen Sie sich die Zeit, diese Bedienungsanleitung in Ruhe durchzulesen und bewahren Sie diese für späteres Nachlesen gut auf.

## Dear Customers,

Instruction manuals provide valuable hints for using your new device. They enable you to use all functions, and they help you avoid misunderstandings and prevent damage. Please take the time to read this manual carefully and keep it for future reference.



|          |   |           |   |
|----------|---|-----------|---|
| <b>1</b> | <b>Gerät auspacken</b><br>Unbox device                          | <b>6</b>  | <b>Durchflussmenge einstellen</b><br>Adjusting flow rate      |
| <b>2</b> | <b>Montage der Spritzpistole</b><br>Assembly of spray gun       | <b>7</b>  | <b>Sprühen</b><br>Spray                                       |
| <b>3</b> | <b>Sprühmaterial einfüllen</b><br>Filling the spraying material | <b>8</b>  | <b>Reinigung (Oberflächlich)</b><br>Cleaning (superficial)    |
| <b>4</b> | <b>Akku* Einsetzen</b><br>Insert battery*                       | <b>9</b>  | <b>Reinigung (Einzelteile)</b><br>Cleaning (individual parts) |
| <b>5</b> | <b>Sprühgröße Einstellen</b><br>Adjust spraying size            | <b>10</b> | <b>Filter wechseln</b><br>Exchanging the Filter               |

\*nicht im Lieferumfang enthalten not included

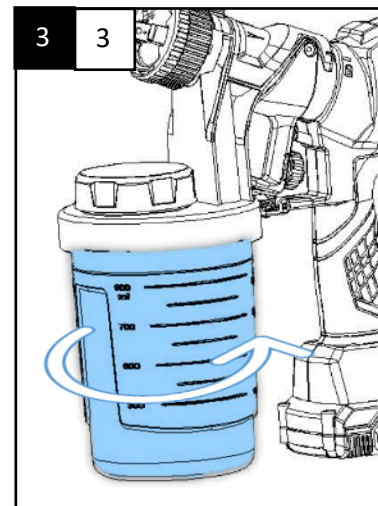
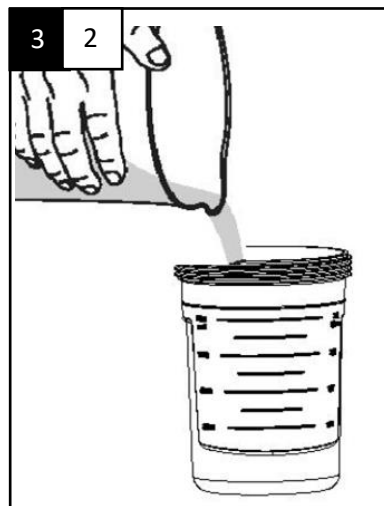
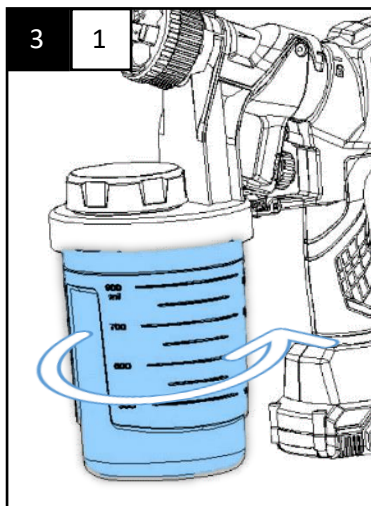
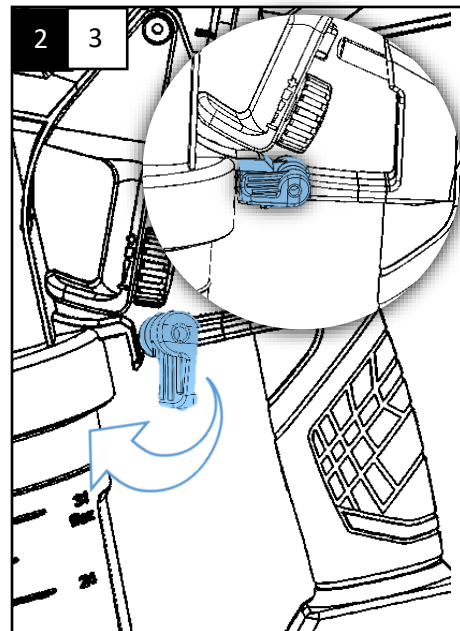
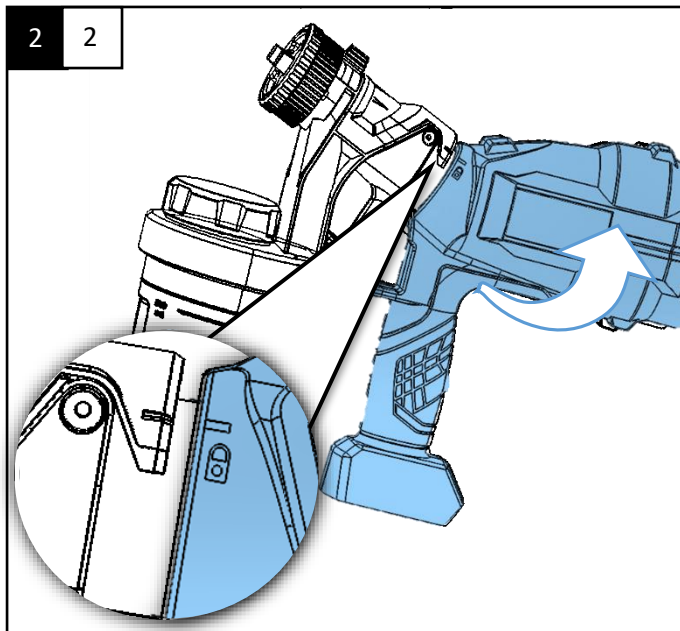
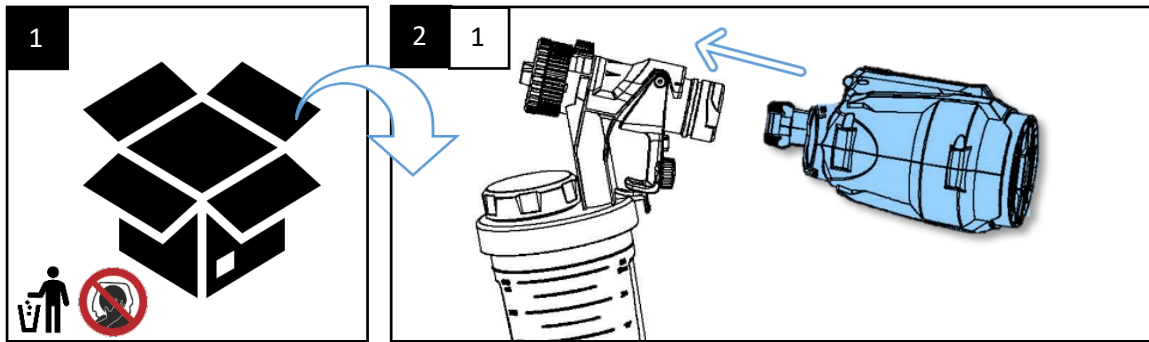

**Anwendbar für Ölfarben, Wasserfarben, Grundanstriche, Doppelkombinationsfarbe, Grundierung mit niedriger Viskosität und Wandfarbe.**  
 Applicable for oil based paint, water based paint, stains, base coat, double combination paint, low viscosity primer and wall paint.

\*nicht im Lieferumfang enthalten not included

4

4

5

6

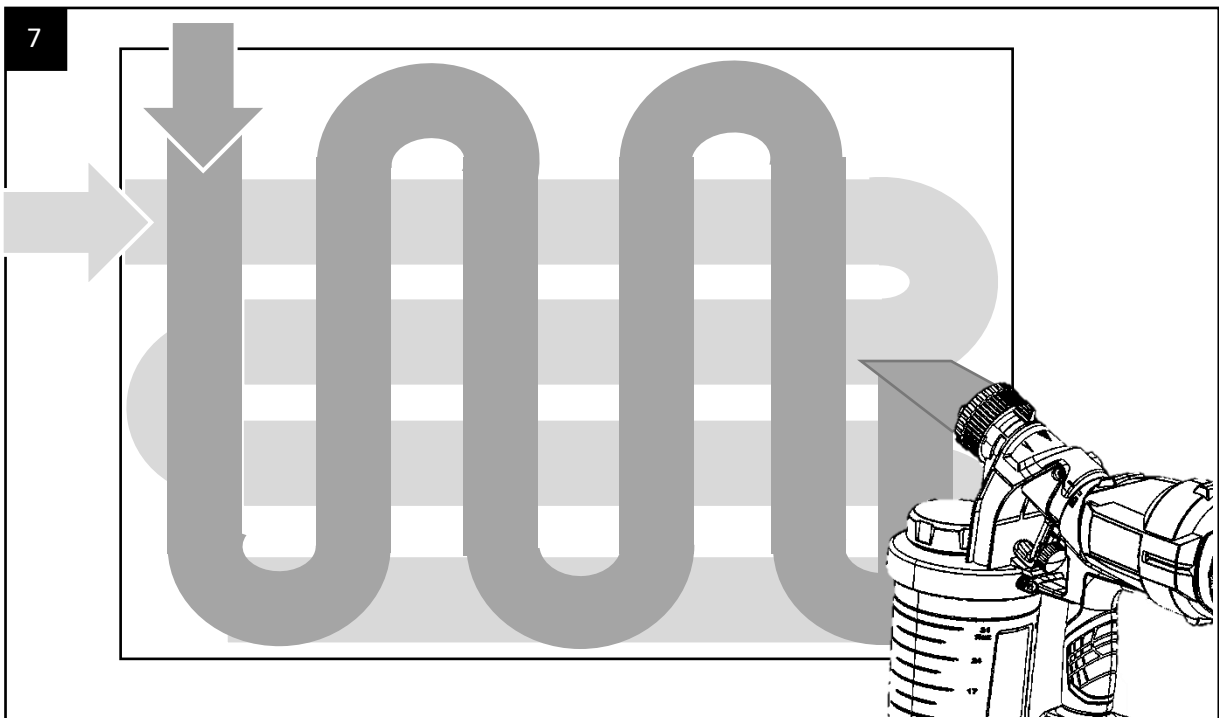
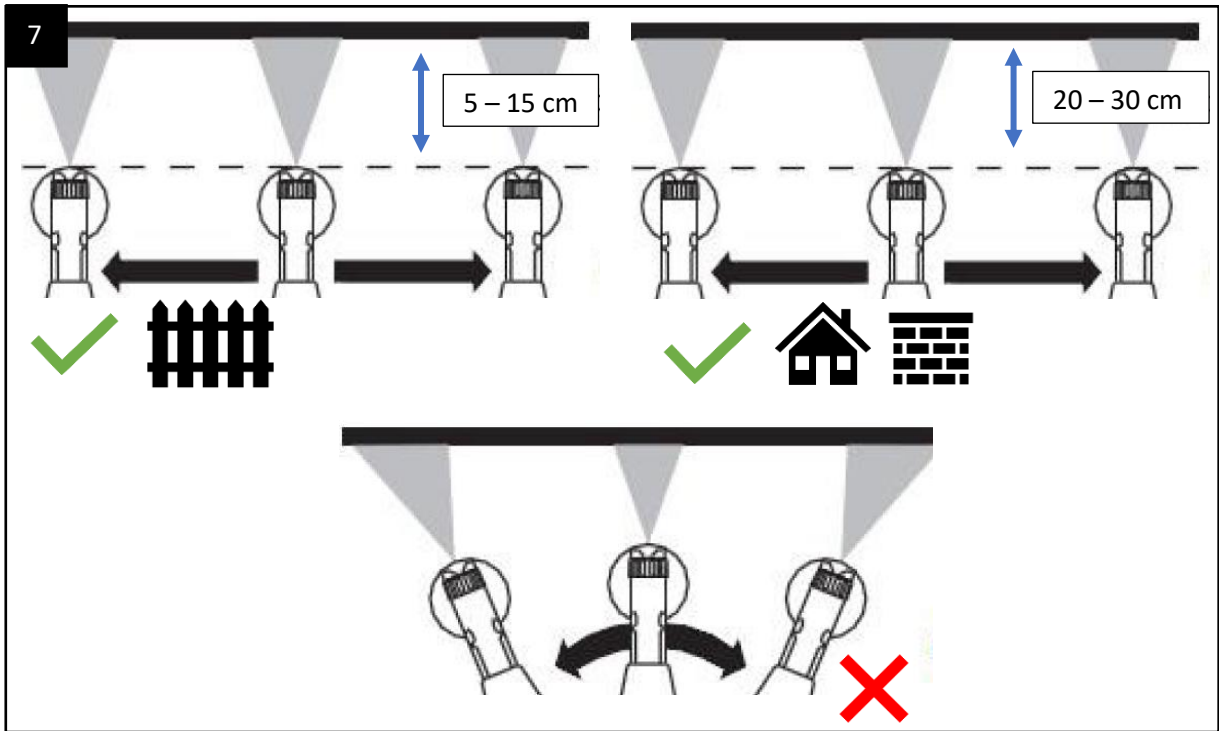
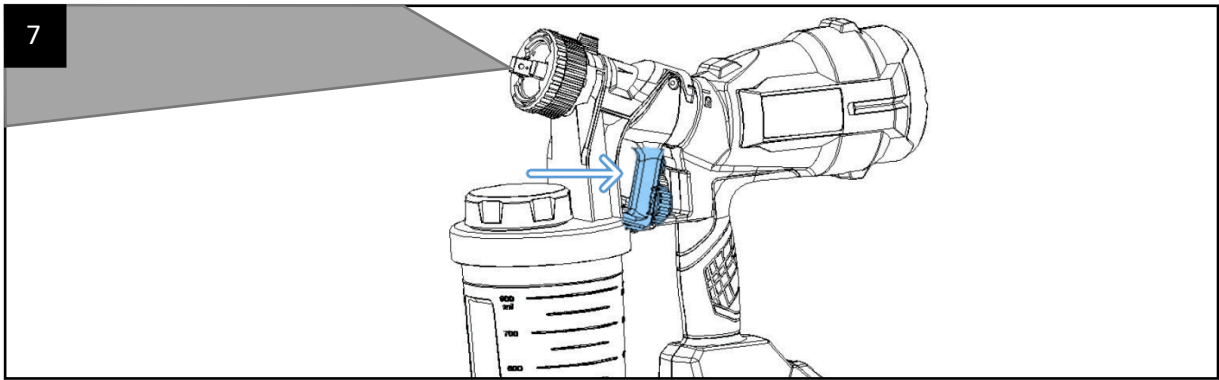

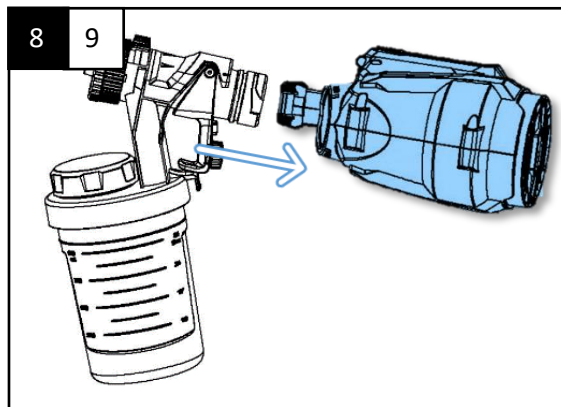
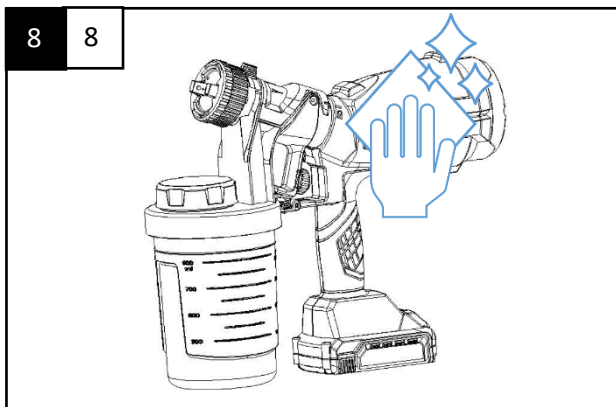
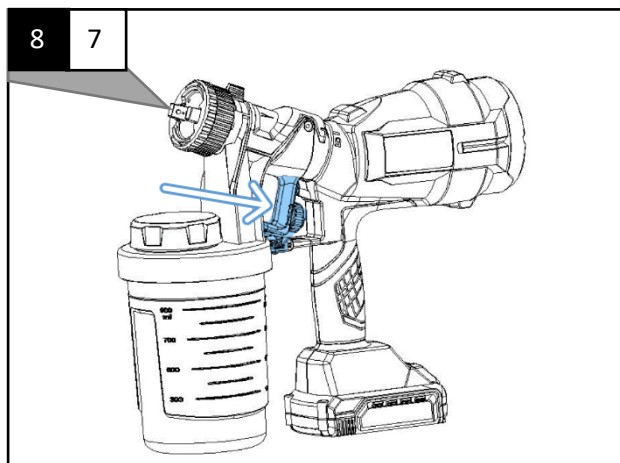
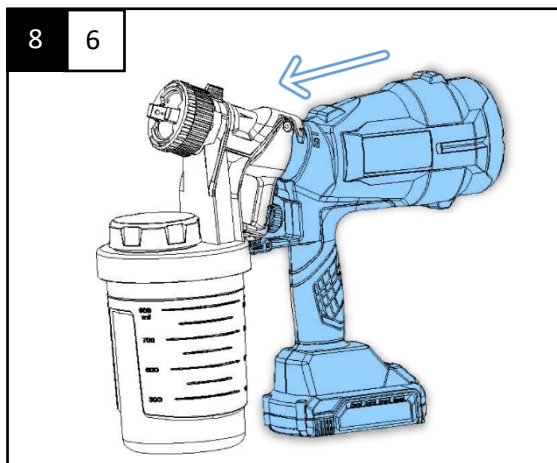
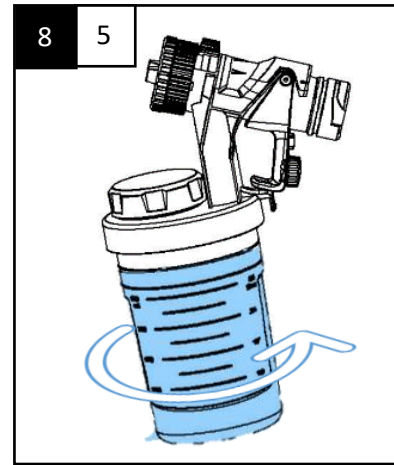
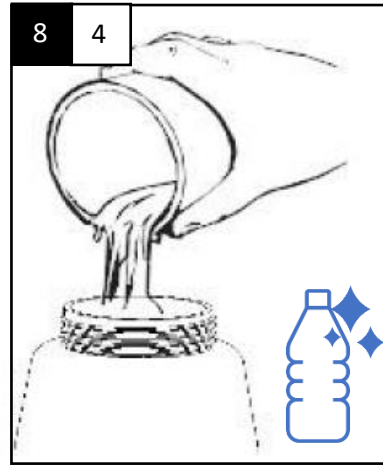
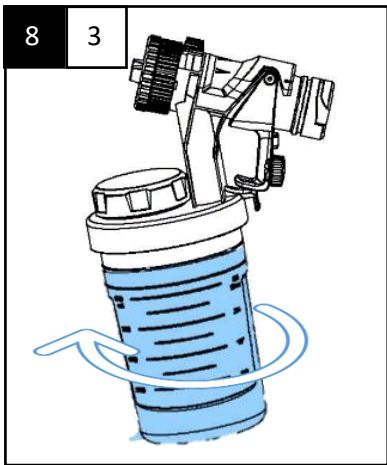
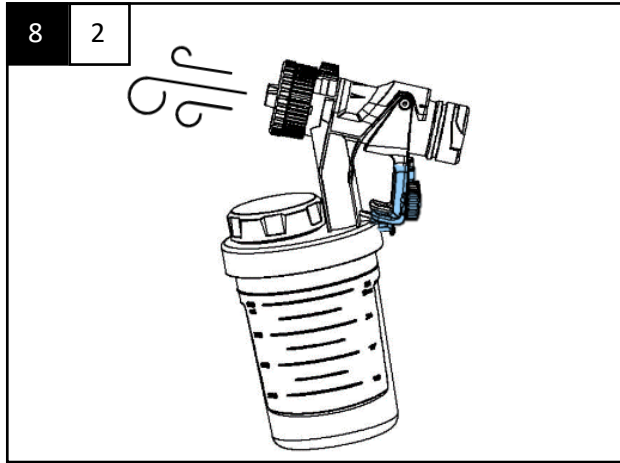
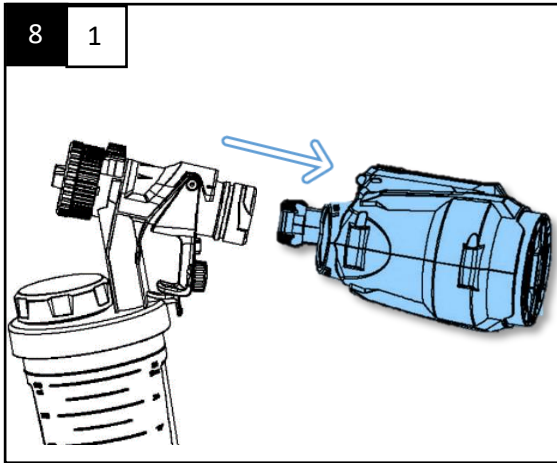

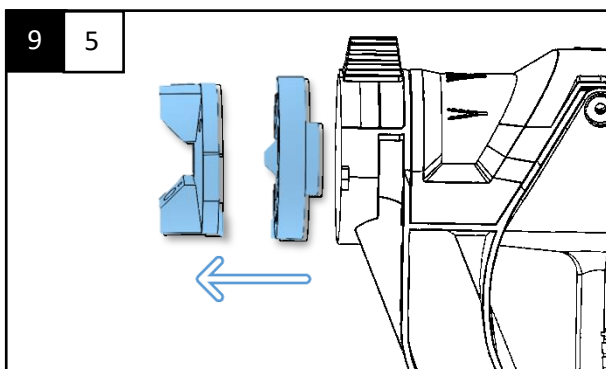
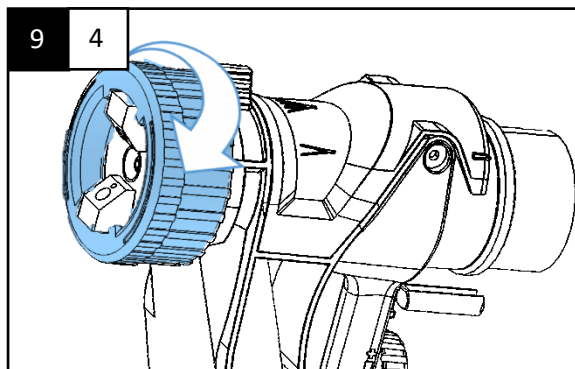
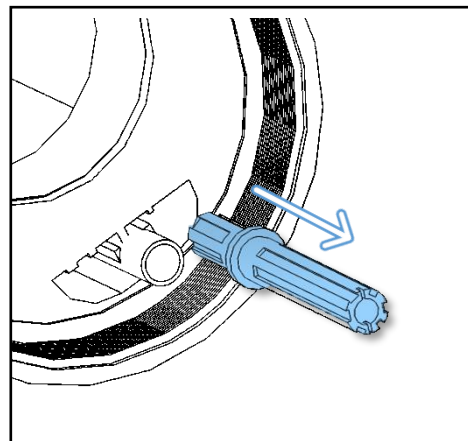
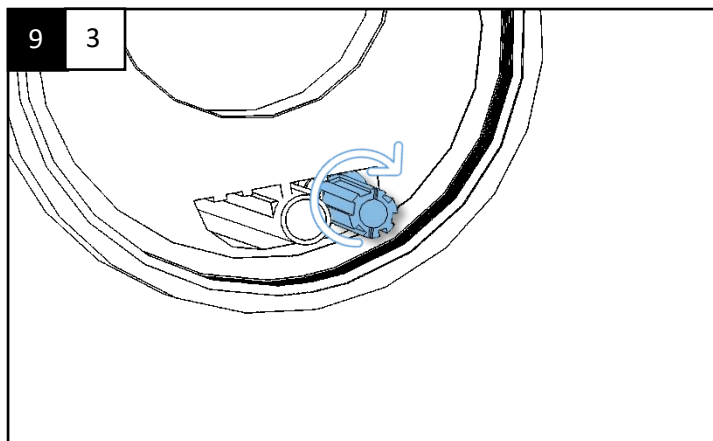
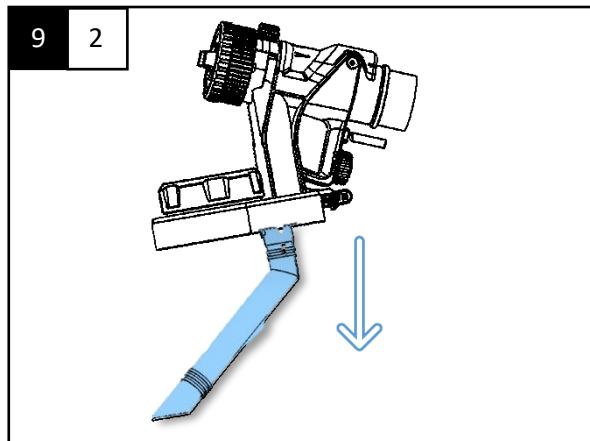
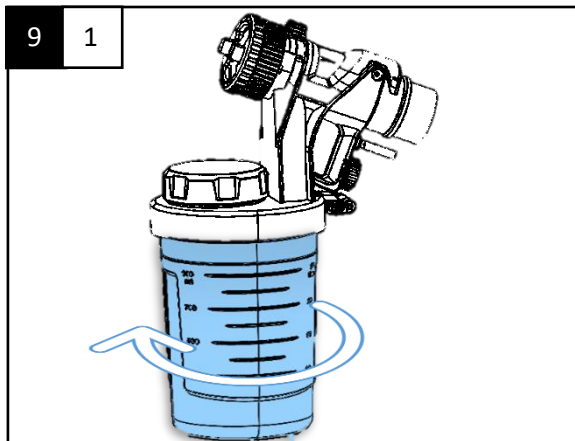
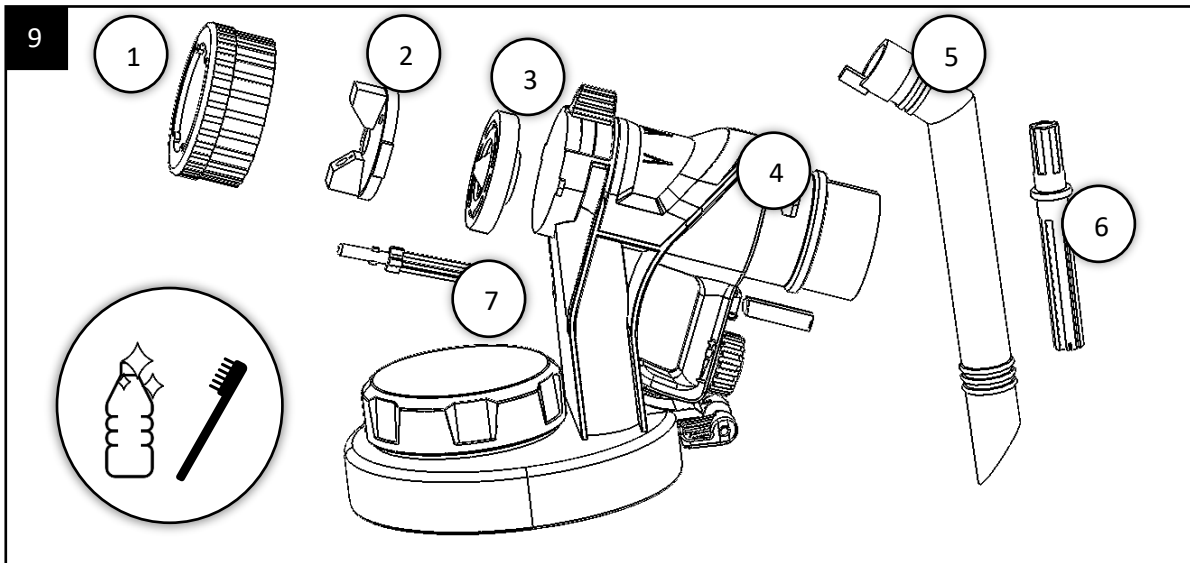



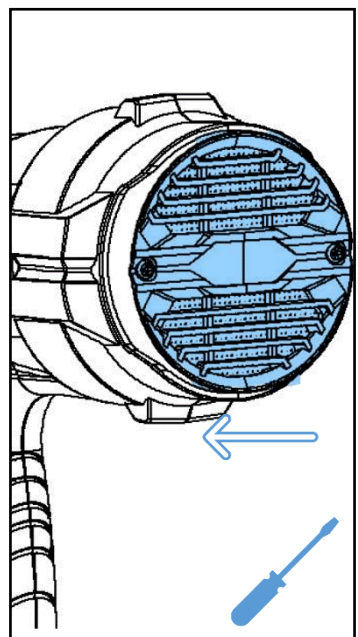
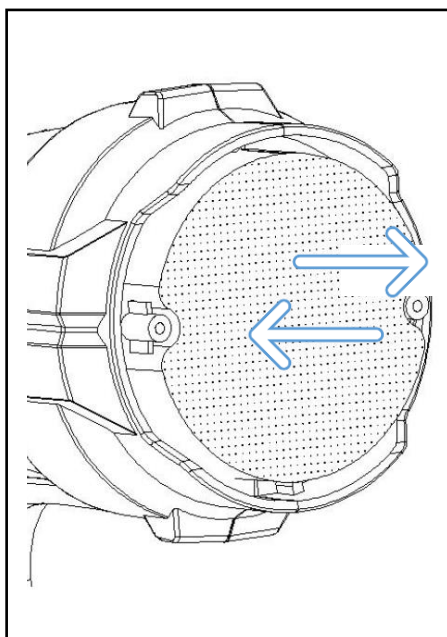
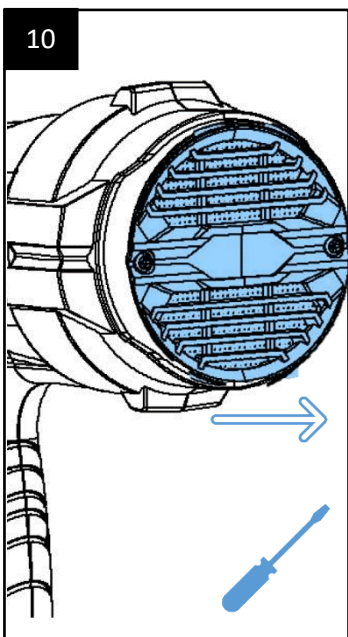
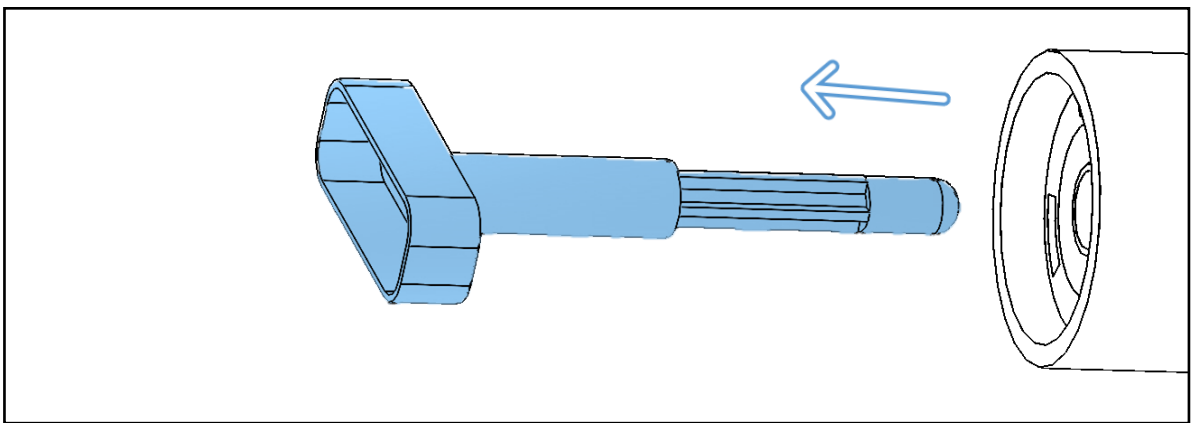
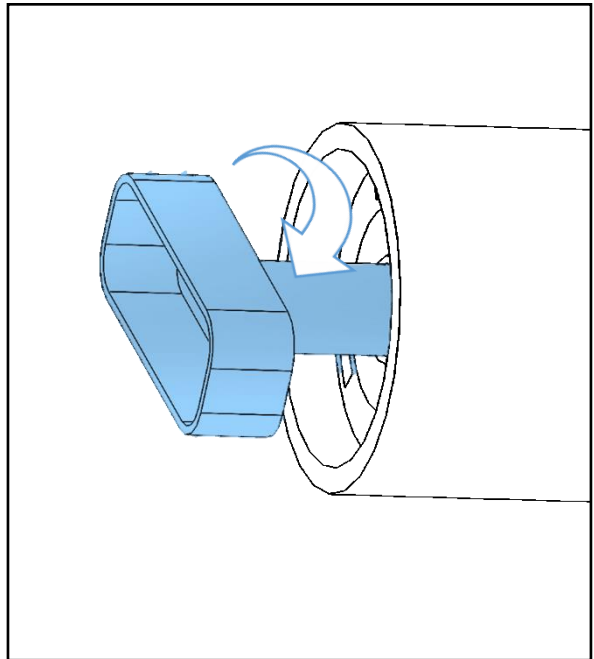
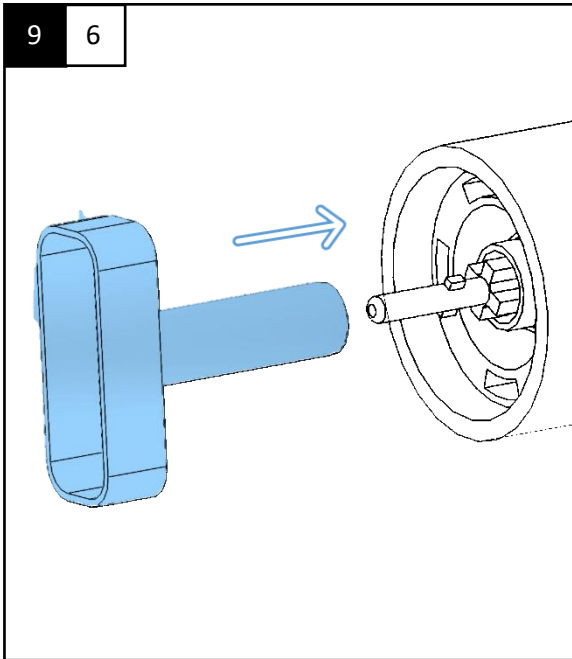

# BESCHREIBUNG | DESCRIPTION

|   |                                    |   |                                    |
|---|------------------------------------|---|------------------------------------|
| 1 | <b>Überwurfmutter</b><br>Union nut | 5 | <b>Steigrohr</b><br>Riser Pipe     |
| 2 | <b>Luftkappe</b><br>Air cap        | 6 | <b>Ventil</b><br>Velvet            |
| 3 | <b>Düse</b><br>Nozzle              | 7 | <b>Düsennadel</b><br>Nozzle needle |
| 4 | <b>Gehäuse</b><br>Housing          |   |                                    |

# TECHNISCHE DATEN | TECHNICAL DATA

|                             |                    |                                 |                    |
|-----------------------------|--------------------|---------------------------------|--------------------|
| <b>Nennspannung</b>         | <b>18 V</b>        | <b>Rated Voltage</b>            | <b>18 V</b>        |
| <b>Fassungsvermögen</b>     | 900 ml             | <b>Cup Capacity</b>             | 900 ml             |
| <b>Farbbecher</b>           |                    |                                 |                    |
| <b>Wasserdurchflussrate</b> | 550 ml/min         | <b>Water Flow Rate</b>          | 550 ml/min         |
| <b>Max. Viskosität</b>      | 60 DIN-s           | <b>Max. Viscosity</b>           | 60 DIN-s           |
| <b>Standarddüsendgröße</b>  | ∅ 2,5 mm           | <b>Standard Nozzle Size</b>     | ∅ 2,5 mm           |
| <b>Abmessungen</b>          | 375 x 300 x 135 mm | <b>Dimensions</b>               | 375 x 300 x 135 mm |
| <b>Gewicht (ohne Akku)</b>  | 1224 g             | <b>Weight (without Battery)</b> | 1224 g             |

# SICHERHEITSHINWEISE



**Beachten Sie bitte zur Vermeidung von Fehlfunktionen, Schäden und gesundheitlichen Beeinträchtigungen die beigefügten Allgemeinen Sicherheitshinweise sowie folgende Hinweise:**

**Bitte beachten Sie auch die Sicherheitshinweise in den Bedienungsanleitungen zu Akku und Ladegerät.**



- Lesen Sie die Bedienungsanleitung vor der Benutzung sorgfältig durch und befolgen Sie alle Anweisungen. Bewahren Sie die Anleitung für späteres Nachschlagen an einem sicheren Ort auf.
- Entsorgen Sie nicht benötigtes Verpackungsmaterial oder bewahren Sie dieses an einem für Kinder unzugänglichen Ort auf. Es besteht Erstickungsgefahr!
- Personen mit eingeschränkten physischen, sensorischen oder geistigen Fähigkeiten dürfen das Gerät nicht benutzen, es sei denn, sie werden durch eine Betreuerin/einen Betreuer beaufsichtigt und unterwiesen.
- Die Lackierpistole darf nur von sachkundigen Personen in Betrieb genommen werden. Bei unsachgemäßer Benutzung oder jeglicher Veränderung können gesundheitliche Beeinträchtigungen sowie Sachschäden entstehen.
- Beachten Sie sämtliche örtlichen und nationalen Arbeitsvorschriften und Anforderungen der Behörden und Berufsgenossenschaften, hinsichtlich Belüftung, Brandbekämpfung, Betrieb und allgemeine Praxis am Arbeitsplatz.
- Arbeiten Sie immer mit Umsicht und schützen Sie sich und Ihre Umwelt durch geeignete Vorsichtsmaßnahmen vor Unfallgefahren.
- Benutzen Sie die Lackierpistole nur in ausreichend belüfteten Räumen.
- Schutzausrüstung ist unbedingt erforderlich. Beachten Sie, dass Dämpfe und bestimmte Materialien giftig sind. Diese können Ausschläge verursachen oder auf andere Weise gesundheitsschädlich sein. Befolgen Sie die Empfehlungen auf den Schildern oder Datenblättern. Benutzen Sie immer Atemschutzgeräte und Schutzkleidung. Die Schutzstufe der Geräte muss dem jeweils verarbeiteten Material entsprechen. Tragen Sie auch immer Schutzhandschuhe beim Lackieren und beim Reinigen des Gerätes. Wir empfehlen beim Spritzlackieren immer einen Gehör-, und Augenschutz zu tragen.
- Versprühen Sie keine Materialien bei denen nicht bekannt ist, ob sie eine Gefahr



darstellen. Unbekannte Materialien können gefährdende Bedingungen schaffen.

- Halten Sie Ihre Hände und sonstige Körperteile fern vom Sprühstrahl. Falls der Sprühstrahl die Haut durchdringt, nehmen Sie umgehend ärztliche Hilfe in Anspruch. Das Sprühgut kann selbst durch einen Handschuh hindurch die Haut durchdringen und in Ihren Körper eingespritzt werden.
- Behandeln Sie eine Einspritzung nicht als einfachen Schnitt. Ein Hochdruckstrahl kann Giftstoffe in den Körper einspritzen und zu ernsthaften Verletzungen führen. Im Falle einer Hauteinspritzung nehmen Sie umgehend ärztliche Hilfe in Anspruch.
- Halten Sie die Arbeitsumgebung sauber. Nehmen Sie nur soviel an Farb- und Verdünnungsmittel zum Lackierplatz, wie Sie für den Lackiervorgang benötigen. Lassen Sie Lack- und Verdünnungsmittel nicht offen stehen, sondern bewahren Sie die Produkte an einem sicheren, durch andere Personen nicht ohne weiteres zugänglichen Ort auf.
- Beim Lackieren darf im Arbeitsbereich keine Zündquelle (z.B. offenes Feuer, brennende Zigaretten, nicht explosionsgeschützte Lampen, usw.) vorhanden sein, da beim Lackieren leicht entzündliche Gemische entstehen. Vorsicht bei brennbaren Materialien. Funkenschlag kann das Material entzünden.
- Lösemittel und Beschichtungsstoffe können leicht entflammbar oder brennbar sein, wenn diese verspritzt oder versprüht werden. Beachten Sie immer die Warn- und Sicherheitshinweis des Lack- oder Lösungsmittelherstellers.
- Bei täglichem Gebrauch, reinigen Sie die Lackierpistole vorzugsweise mit einer Wascheinrichtung für Spritzgeräte. Lassen Sie die Lackierpistole nicht für lange Zeit in der Wascheinrichtung.
- Verwenden Sie keine Chlorkohlenwasserstoffe (1.1.1 Trichloräthylen etc.) bzw. Säuren oder alkalische Kohlenwasserstoffe als Löse- bzw. Reinigungsmittel, da diese Substanzen mit Komponenten der Farbspritzpistole reagieren und gefährliche Abbauprodukte erzeugen können (1.1.1-Trichloräthan mit etwas Wasser ergibt Salzsäure). Durch Oxidation besteht Explosionsgefahr!
- Wenn mit explosionsgefährdetem Material gearbeitet wird, beachten Sie, dass beim Durchfluss von Flüssigkeiten und/oder Luft durch Schläuche, beim Spritzlackieren und beim Reinigen von nichtleitenden Teilen mit Lappen statische Aufladungen entstehen können.
- Verwenden Sie das Gerät nicht, wenn er nicht korrekt arbeitet oder beschädigt wurde. Unternehmen Sie keine eigenen Reparaturversuche. Wenden Sie sich bei Fragen oder Problemen an unseren Kundendienst.
- Halten Sie funktionsfähige Feuerlöscher/Löschgeräte zu jeder Zeit verfügbar.
- Überprüfen Sie in regelmäßigen Abständen sämtliche Schrauben, Muttern und anderen Befestigungselemente auf festen Sitz und ziehen Sie sie bei Bedarf an.
- Lassen Sie Ihr Elektrowerkzeug nur von qualifiziertem Fachpersonal und nur mit Original-Ersatzteilen reparieren. Damit wird sichergestellt, dass die Sicherheit des Elektrowerkzeuges erhalten bleibt.

### **Zusätzliche Sicherheitshinweise für Akkus und Akku-Ladegeräte**

**WARNUNG:** Lithium-Ionen-Akkus stellen bei unsachgemäßer Verwendung, Lagerung oder Aufladung eine Feuer-, Verbrennungs- und Explosionsgefahr dar.

#### **Ladegerät ordnungsgemäß verwenden**

- Beachten Sie die im entsprechenden Abschnitt dieser Gebrauchsanleitung beschriebenen Anweisungen bezüglich der richtigen Verwendung des Akku-Ladegeräts, bevor Sie den Akku aufladen.
- Verwenden Sie das Ladegerät nicht zum Aufladen anderer als der mitgelieferten Akkus. Halten Sie das Akku-Ladegerät sauber; Fremdkörper und Schmutz können einen Kurzschluss verursachen und die Lüftungslöcher verstopfen. Nichtbefolgen dieser Anweisungen kann zu Überhitzung oder Brand führen.
- Lassen Sie Akkus nach dem Aufladen oder intensivem Gebrauch 15 Minuten lang abkühlen. Nichtbefolgen dieser Anweisungen kann zu Überhitzung oder Brand führen.
- Laden Sie die Akkus nur in Ladegeräten auf, die vom Hersteller empfohlen werden. Für ein Ladegerät, das für eine bestimmte Art von Akkus geeignet ist, besteht Brandgefahr, wenn es mit anderen Akkus verwendet wird. Laden Sie den Lithium-Ionen-Akku ausschließlich mit dem im Lieferumfang enthaltenen oder einem speziell für diesen Artikel vorgesehenen Ladegerät auf.
- Verwenden Sie nur die dafür vorgesehenen Akkus in den Elektrowerkzeugen. Der Gebrauch von anderen Akkus kann zu Verletzungen und Brandgefahr führen.
- Falls die Anschlussleitung des Ladegerätes beschädigt ist muss diese vor der Benutzung durch den Hersteller, eine autorisierte Servicewerkstatt oder durch einen Fachmann ausgetauscht werden.
- Das Gerät ist für den Einsatz bis 2000 m über Meereshöhe ausgelegt.
- Bewahren Sie den Akku für Kinder unzugänglich auf.
- Akkus bei Nichtgebrauch an einem trockenen Ort bei Zimmertemperatur (ca. 20° C) aufbewahren.
- Akkus nicht öffnen, auseinandernehmen, zusammenpressen, über 60° C erhitzen oder verbrennen. Nicht ins Feuer o.ä. werfen.
- Halten Sie den nicht benutzten Akku fern von Büroklammern, Münzen, Schlüsseln, Nägeln, Schrauben oder anderen kleinen Metallgegenständen, die eine Überbrückung der Kontakte verursachen könnten. Ein Kurzschluss zwischen den Akkukontakten kann Verbrennungen oder Feuer zur Folge haben.
- Bei falscher Anwendung kann Flüssigkeit aus dem Akku austreten. Vermeiden Sie den Kontakt damit. Bei zufälligem Kontakt mit Wasser abspülen. Wenn die Flüssigkeit in die Augen kommt, nehmen Sie zusätzlich ärztliche Hilfe in Anspruch. Austretende Akkuflüssigkeit kann zu Hautreizungen oder Verbrennungen führen.
- Lassen Sie Ihr Elektrowerkzeug nur von qualifiziertem Fachpersonal und nur mit Originalersatzteilen reparieren. Damit wird sichergestellt, dass die Sicherheit des Elektrowerkzeuges erhalten bleibt.
- Benutzen Sie keinen beschädigten oder veränderten Akku. Beschädigte oder veränderte Akkus können sich unvorhersehbar verhalten und zu Feuer, Explosion oder Verletzungsgefahr führen.
- Setzen Sie einen Akku keinem Feuer oder zu hohen Temperaturen aus. Feuer oder Temperaturen über 130 °C können eine Explosion hervorrufen.

- Befolgen Sie alle Anweisungen zum Laden und laden Sie den Akku niemals außerhalb des Temperaturbereichs zwischen 0 und 40° C. Falsches Laden oder Laden außerhalb des zugelassenen Temperaturbereichs kann den Akku zerstören und die Brandgefahr erhöhen.
- Warten Sie niemals beschädigte Akkus. Sämtliche Wartung von Akkus sollte nur durch den Hersteller oder bevollmächtigte Kundendienststellen erfolgen.

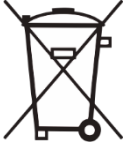
|   |  |   |
|---|--|---|
|  | <p><b>Batterien gehören nicht in den Hausmüll.</b><br/>Bitte führen Sie sie Ihrer lokalen Sammelstellen für Altbatterien zu.</p> |  |
|---|--|---|

# SAFETY NOTES



**Please note the included General Safety Notes and the following safety notes to avoid malfunctions, damage or physical injury:  
Please also observe the safety notes in the manuals of Battery and Charger.**



- Read the instructions carefully before use and follow all given instructions. Keep the instructions in a safe place for future reference.
- Dispose of used packaging material carefully or store it out of the reach of children. There is a danger of suffocation!
- Persons with limited physical, sensorial or mental abilities are not allowed to use the unit, unless they are supervised and briefed for their safety by a qualified person.
- The gravity spray gun may only be operated by competent persons. Unintended use or modifications of any kind can lead to injuries or to damage to property.
- Observe all local and national process specifications and requirements of the authorities and professional associations with regard to ventilation, fire fighting, operations and general practices in the workplace.
- Always use the tool with the necessary care and caution and protect yourself and others from accidents by taking suitable precautions.
- Only use the spray gun in sufficiently ventilated rooms.
- Always wear personal safety equipment when using the spray gun. Toxic fumes and certain materials can be poisonous. Those materials may create irritation or be otherwise harmful to health. Follow the recommendations shown on the signs or written on the data sheets. Always wear a respiratory protection. The safety class of the system has to be in accordance with the processed materials. Always wear safety gloves when processing varnish or when cleaning the unit. We suggest wearing ear and eye protection when operating the spray gun.
- Do not spray any material if you do not know whether it is potentially dangerous. Unknown materials could cause dangerous conditions.
- Keep your hands and other body parts out of the spray jet. If the spray jet pierces the skin, seek medical assistance immediately. The sprayed material can even penetrate through a glove and into the skin and thus into your body.
- Do not treat such a penetration injury like a normal cut. A high-pressure jet can inject toxic materials into the body and cause serious injuries. In the event of a chemical penetration of the skin, seek medical assistance immediately.
- Keep your working area tidy. Only take as much paint and thinner to your working area as required for completing the job. Do not keep paint and thinners in open containers; store them in a safe place which is not easily accessible to others.



- During painting no ignition source (e.g. open flames, lid cigarettes, lamps not protected against explosion etc.) may be present, because during painting explosive gases may be formed.
- Solvents and coating materials can be easily inflammable or combustible if they are spilled or sprayed. Always follow the warnings and safety information of the paint or solvent manufacturers.
- With daily use, clean the air spray gun preferably with a washing device for spray equipment. Do not let the spray gun for a long time in the washing machine.
- Do not use solvents or cleaning fluids based on halogenated hydrocarbons, such as 1.1.1-Trichlorethane and Methylenechloride, chemical reactions can occur on the gun as well as on galvanized parts (1.1.1-Trichlorethane with small quantities of water reacts to hydrochloric acid). Thus the parts may oxidate; in the worst case the reaction cause an explosion.
- When working with potentially explosive material, keep in mind that static charges may result from circumstances such as cleaning of non-conductive parts with cloth, the flow of liquids or air through hoses, when spray painting, etc.
- Do not continue using a damaged air tool. Do not open the unit and do not try to repair it yourself. In case of questions or problems contact a professional or our customer service.
- Have a fully functioning fire extinguisher available at all times.
- Periodically check all nuts, bolts and other fixings and tighten where necessary.
- Have your power tool serviced by a qualified repair person using only identical replacement parts. This will ensure that the safety of the power tool is maintained.

### **Additional Battery and Charger Safety Notes**



**WARNING:** Li-Ion batteries, if incorrectly used, stored or charged are a fire, burn and explosion hazard.

#### **Use the battery charger correctly**

- Refer to the section of this manual relating to use of the battery charger before attempting to charge the battery.
- Do not attempt to use the charger with any batteries other than those supplied. Failure to follow these instructions may cause overheating or fire.
- When battery pack is not in use, make sure the battery pack cannot be shorted accidentally. Keep the battery clean at all times. Keep it away from other metal objects, like paper clips, coins, keys, nails, screws or other small metal objects that can make a connection from one terminal to another. Shorting the battery terminals together may cause burns or a fire.
- Allow batteries to cool for 15 minutes after charging or heavy use. Failure to follow these instructions may cause overheating or fire.
- Use only chargers recommended by the manufacturer to charge the batteries. If a charger is not suitable for a certain kind of battery there is a risk of fire. Only use Li-Ion batteries provided with a product or specifically designed to be compatible.
- Use power tools only with specifically designated battery packs. Use of any other battery packs may create a risk of injury and fire.
- The unit is designed for operation in altitudes of up to 2000 m above sea level.
- Keep the battery out of reach of children.



- When not in use batteries should be stored at room temperature (approximately 20° C).
- Do not open, disassemble, crush, heat above 60° C or incinerate. Do not dispose of in fire or similar.
- Recharge only with the charger specified by the manufacturer. A charger that is suitable for one type of battery pack may create a risk of fire when used with another battery pack.
- If liquid contacts eyes, additionally seek medical help. Liquid ejected from the battery may cause irritation or burns.
- Have your power tool serviced by a qualified repair person using only identical replacement parts. This will ensure that the safety of the power tool is maintained.
- Do not use damaged or modified batteries. Damaged or modified batteries may act unpredictable and cause fire, explosions or physical injury.
- Do not expose a battery to fire or excessively high temperature. Fire or temperature in excess of 130 °C may cause an explosion.
- Follow all Instructions for charging and never charge the battery outside of the temperature range between 0 and 40° C. Incorrect charging or charging outside the permitted temperature range may destroy the battery and cause a fire.
- Never perform maintenance on a damaged battery. Maintenance may only be performed by the manufacturer or authorized service personnel.

|   |  |   |
|---|--|---|
|  | <p><b>Batteries do not belong in the household garbage.</b><br/>For battery disposal please check with your local council.</p> |  |
|---|--|---|

# VEILIGHEIDSINSTRUCTIES



Om storingen, schade en gezondheidsproblemen te voorkomen, dient u de bijgevoegde algemene veiligheidsinstructies en de volgende informatie in acht te nemen:

Neem ook de veiligheidsinstructies in de gebruiksaanwijzing van de accu en de lader in acht.



- Lees voor gebruik de gebruiksaanwijzing zorgvuldig door en volg alle aanwijzingen op. Bewaar de handleiding op een veilige plaats voor toekomstige referentie.
  - Gooi onnodig verpakkingsmateriaal weg of bewaar het op een plaats die buiten het bereik van kinderen ligt. Er bestaat verstikkingsgevaar!
  - Personen met beperkte lichamelijke, zintuiglijke of geestelijke vermogens mogen het apparaat niet gebruiken, tenzij ze onder toezicht staan van en geïnstrueerd worden door een begeleider.
  - Het spuitpistool mag alleen worden bediend door bevoegde personen. Onjuist gebruik of veranderingen daarin kunnen leiden tot gezondheidsschade of schade aan eigendommen.
  - Neem alle lokale en nationale arbeidsvoorschriften en eisen van de overheid en beroepsverenigingen met betrekking tot ventilatie, brandbestrijding, bediening en algemene praktijk op de werkplek in acht.
  - Werk altijd voorzichtig en neem de juiste voorzorgsmaatregelen om uzelf en uw omgeving te beschermen tegen het risico op ongelukken.
  - Gebruik het spuitpistool alleen in voldoende geventileerde ruimtes.
- Beschermingsmiddelen zijn absoluut noodzakelijk. Merk op dat dampen en bepaalde materialen giftig zijn. Deze kunnen uitslag veroorzaken of anderszins schadelijk zijn voor de gezondheid. Volg de aanbevelingen op de etiketten of gegevensbladen. Gebruik altijd ademhalingsapparatuur en beschermende kleding. Het beschermingsniveau van de apparatuur moet overeenkomen met het materiaal dat wordt verwerkt. Draag altijd beschermende handschoenen bij het verven en schoonmaken van de apparatuur. Wij raden u aan om bij het spuiten altijd gehoor- en oogbescherming te dragen.
  - Spuit geen materialen waarvan niet bekend is of ze gevaarlijk zijn. Onbekende materialen kunnen gevaarlijke omstandigheden creëren.



- Houd uw handen en andere lichaamsdelen uit de buurt van de sproeistraal. Als de spray in de huid dringt, zoek dan onmiddellijk medische hulp. Het gespoten materiaal kan zelfs door een handschoen in de huid dringen en in het lichaam worden geïnjecteerd.
- Behandel een injectie niet als een eenvoudige snede. Een hogedrukstraal kan giftige stoffen in het lichaam injecteren en ernstig letsel veroorzaken. In geval van een huidinjectie onmiddellijk medische hulp invoeren..
- Houd de werkomgeving schoon. Neem slechts zoveel verf en verdunner mee naar het verfstation als nodig is voor het schilderproces. Laat de verf en verdunner niet open, maar bewaar de producten op een veilige plaats die niet gemakkelijk toegankelijk is voor andere mensen.
- Bij het schilderen mag er geen ontstekingsbron (bijv. open vuur, brandende sigaretten, niet-explosieveilige lampen, etc.) in het werkgebied aanwezig zijn, omdat er tijdens het schilderen licht ontvlambare mengsels ontstaan. Voorzichtig met brandbare materialen. Vonken kunnen het materiaal ontsteken.
- Oplosmiddelen en coatingmaterialen kunnen zeer ontvlambaar of brandbaar zijn als ze worden gespoten of verneveld. Neem altijd de waarschuwings- en veiligheidsinstructies van de fabrikant van de verf of het oplosmiddel in acht.
- Voor dagelijks gebruik moet het spuitpistool bij voorkeur worden gereinigd met een spuitpistoolreiniger. Laat het spuitpistool niet te lang in het wassysteem zitten.
- Gebruik geen gechloreerde koolwaterstoffen (1.1.1 Trichloorethyleen enz.) of zuren of alkalische koolwaterstoffen als oplosmiddel of reinigingsmiddel, aangezien deze stoffen reageren met componenten van het verfspuitpistool en gevaarlijke ontledingsproducten kunnen produceren (1.1.1 Trichloorethaan met een beetje water produceert zoutzuur). Er bestaat explosiegevaar door oxidatie!
- Bij het werken met explosieveilig materiaal kan er statische lading ontstaan wanneer er vloeistoffen en/of lucht door de slangen stromen, bij het spuiten van verf en bij het reinigen van niet-geleidende onderdelen met lappen.
- Gebruik het apparaat niet als het niet goed werkt of als het beschadigd is. Probeer het niet zelf te repareren. Neem contact op met onze klantenservice als u vragen of problemen heeft.
- Houd functionerende brandblussers/blussers te allen tijde beschikbaar.
- Controleer alle schroeven, moeren en andere bevestigingsmiddelen met regelmatige tussenpozen op dichtheid en draai ze indien nodig vast.
- Laat uw elektrisch gereedschap alleen repareren door gekwalificeerd personeel en alleen met originele reserveonderdelen. Zo wordt de veiligheid van het elektrisch gereedschap gewaarborgd.
- 

### **Extra veiligheidsinstructies voor de accu's en acculaders**

**WAARSCHUWING:** Lithium-ion accu's vormen een gevaar voor brand, verbranding en explosie als ze verkeerd worden gebruikt, opgeslagen of geladen.

### **Gebruik de lader op de juiste manier**

- Volg voor het opladen van de accu de instructies in het betreffende hoofdstuk van deze handleiding voor het juiste gebruik van de acculader.

- Gebruik de acculader niet om andere dan de meegeleverde accu's op te laden. Houd de acculader schoon; vreemde voorwerpen en vuil kunnen kortsluiting veroorzaken en de ventilatiegaten verstopen. Het niet opvolgen van deze instructies kan leiden tot oververhitting of brand.
- Laat de accu's 15 minuten afkoelen na het opladen of na intensief gebruik. Het niet opvolgen van deze instructies kan leiden tot oververhitting of brand.
- Laad de accu's alleen op in door de fabrikant aanbevolen laders. Een lader die is ontworpen voor een specifiek type accu vormt een brandgevaar wanneer deze samen met andere accu's wordt gebruikt. Laad de lithium-ion accu niet op met een andere lader dan de bij het product geleverde of speciaal voor dit product ontworpen lader.
- Gebruik alleen de hiervoor bestemde accu's in elektrisch gereedschap. Het gebruik van andere accu's kan leiden tot letsel en brandgevaar.
- Als de aansluitkabel van de lader beschadigd is, moet deze voor gebruik worden vervangen door de fabrikant, een geautoriseerde servicewerkplaats of een specialist.
- Het apparaat is ontworpen voor gebruik tot 2000 m boven zeeniveau.
- Houd de accu buiten het bereik van kinderen.
- Als u de accu's niet gebruikt, bewaar ze dan op een droge plaats bij kamertemperatuur (ca. 20°C).
- De accu's niet openen, demonteren, comprimeren, verhitten boven 60° C en niet verbranden. Gooi niet in het vuur of iets dergelijks.
- Houd de ongebruikte accu uit de buurt van paperclips, munten, sleutels, spijkers, schroeven of andere kleine metalen voorwerpen die de contacten kunnen overbruggen. Een kortsluiting tussen de accucontacten kan leiden tot brandwonden of brand.
- Bij verkeerd gebruik kan er vloeistof uit de accu lekken. Vermijd contact. In geval van toevallig contact, spoel met water. Als de vloeistof in je ogen komt, zoek dan extra medische hulp. Lekkende batterijvloeistof kan huidirritatie of brandwonden veroorzaken.
- Laat uw elektrisch gereedschap alleen repareren door gekwalificeerd onderhoudspersoneel en alleen met originele reserveonderdelen. Zo wordt de veiligheid van het elektrisch gereedschap gewaarborgd.
- Gebruik geen beschadigde of aangepaste accu. Beschadigde of aangepaste accu's kunnen zich onvoorspelbaar gedragen en brand, explosie of letsel veroorzaken.
- Stel een accu niet bloot aan vuur of extreme temperaturen. Brand of temperaturen boven 130 °C kunnen een explosie veroorzaken.
- Volg alle oplaadinstructies op en laad de accu nooit buiten het temperatuurbereik van 0 tot 40°C op. Onjuist opladen of opladen buiten het

goedgekeurde temperatuurbereik kan de accu vernielen en het risico op brand vergroten.

- Gebruik nooit beschadigde accu's. Alle onderhoud aan de accu's mag alleen worden uitgevoerd door de fabrikant of geautoriseerde servicecentra.

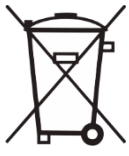
|   |  |   |
|---|--|---|
|  | <p><b>Batterijen horen niet thuis in het huishoudelijk afval.</b><br/>Breng ze naar uw lokale inzamelpunt voor gebruikte batterijen.</p> |  |
|---|--|---|

# CONSIGNES DE SÉCURITÉ



**Afin d'éviter tout dysfonctionnement, dommage ou toute blessure physique, veuillez s'il vous plaît lire attentivement les précautions de sécurité générale et les informations suivantes:**



- Lire attentivement ces instructions avant l'utilisation et respectées les consignes données. Conservez ces instructions dans un endroit sûr pour références ultérieures.
- Eliminer les matériaux d'emballage mis au rebut, ou de garder ce hors de portée des enfants. Il ya danger d'asphyxie!
- Les personnes ayant des capacités physiques, sensorielles ou mentales limitées ne sont pas autorisés à utiliser l'appareil, sinon sous contrôle, et après avoir reçu les instructions de la personne responsable de leur sécurité.
- Le pistolet doit être utilisé uniquement par un personnel formé en fonctionnement. En cas d'utilisation abusive ou la modification de tous les effets néfastes sur la santé et des dommages matériels peuvent se produire.
- Respecter toutes les réglementations du travail local et national et les exigences des autorités et des associations professionnelles en matière de ventilation, lutte contre l'incendie, les opérations et la pratique générale dans le lieu de travail.
- Toujours travailler avec soin et vous protéger, vous et votre environnement en prenant les précautions appropriées contre les accidents.
- Utiliser le spray que dans des espaces bien ventilés.
- Équipements de protection est essentielle. Notez que certains matériaux et les vapeurs sont toxiques. Cela peut causer des éruptions cutanées ou être nuisibles. Suivez les recommandations sur les étiquettes ou les fiches de données. Toujours utiliser des respirateurs et des vêtements protecteurs. Le niveau de protection des dispositifs doivent se conformer à la matière traitée dans chaque cas. Vous portez toujours des gants de protection lors de la peinture et le nettoyage de l'appareil. Nous recommandons que lors de pulvérisation de peinture est toujours une audience - et de porter des lunettes de protection.
- Ne pulvérisez pas de matières dont vous ne savez pas si elles sont dangereuses. Des matières inconnues peuvent créer des conditions dangereuses.
- Éloignez les mains et toutes autres parties du corps du jet de pulvérisation. Si le jet perce la peau, rendez-vous immédiatement chez le médecin. Le produit pulvérisé peut perforer la peau même à travers un gant et être injecté dans votre corps.
- Ne traitez pas cette injection comme s'il s'agissait d'une simple coupure. Un jet haute pression peut injecter des substances toxiques dans le corps et provoquer des blessures graves. Si le jet perce la peau, rendez-vous immédiatement chez le médecin.
- Maintenir l'environnement propre. Prenez seulement la quantité de peinture et les diluants à Peinture espace, que vous avez besoin pour la peinture. Laissez la peinture et les diluants



ne sont pas ouverts, mais la conserver dans un coffre-fort, par d'autres personnes de ne pas facilement endroit accessible.

- Lors de la peinture dans la zone de travail ne peut source d'inflammation (flamme nue, par exemple, la combustion des cigarettes, et non pas antidéflagrant lampes, etc.) être présent à tout, parce que quand la peinture mélanges inflammables. Méfiez-vous des matières inflammables. Les étincelles peuvent enflammer le produit.
- Les solvants et les matériaux de revêtement peut être facilement inflammables ou combustibles, si elles se éclaboussures ou de projections. Toujours respecter les avertissements et consignes de sécurité de la peinture ou le fabricant du solvant.
- Pour un usage quotidien, nettoyer le pistolet de préférence avec un dispositif de lavage pour le matériel de pulvérisation. Laissez le jet n'est pas pour longtemps dans le dispositif de lavage.
- Vous ne pouvez pas utiliser des chlorofluorocarbones (1.1.1 trichloroéthylène, etc.) ou des acides ou alcalines hydrocarbures comme solvants ou de détergents, car ces substances réagissent avec les composants du pistolet à peinture et les produits de décomposition dangereux (1,1,1-trichloroéthane est un peu d'acide chlorhydrique, de l'eau ). Par oxydation pourrait exploser!
- Lorsque l'on travaille avec du matériel potentiellement explosif, est consciente que peut résulter de l'écoulement des liquides et / ou de l'air à travers les tubes lors de pulvérisation de peinture et le nettoyage des pièces non-conductrices avec des charges chiffons.
- Ne pas utiliser l'appareil s'il ne fonctionne pas correctement ou s'il a été endommagé. Ne tenter de réparer. Si vous avez des questions ou des problèmes, contactez notre service à la clientèle.
- Maintenez des extincteurs/appareils d'extinction fonctionnels disponibles en permanence.
- Vérifiez régulièrement que les écrous, boulons et autres dispositifs de fixation soient bien serrés et resserrer si nécessaire.
- Ne faire réparer votre appareil électrique que par un réparateur qualifié utilisant uniquement des pièces de rechange originales. Cela permet de maintenir la sécurité d'utilisation de l'appareil électrique.

### **Instructions de sécurité pour les batteries et les chargeurs de batterie**

**AVERTISSEMENT:** Les batteries au lithium ionique peuvent présenter un risque d'incendie, de brûlure et d'explosion si elles sont utilisées, stockées ou chargées de manière incorrecte.

**Suivez les instructions de la section correspondante de ce manuel pour bien utiliser le chargeur de batterie avant de charger la batterie.**

- N'utilisez pas le chargeur pour charger d'autres batteries. Gardez le chargeur de batterie propre; Les corps étrangers et la saleté peuvent provoquer un court-circuit et obstruer les orifices de ventilation. Le non-respect de ces instructions peut entraîner une surchauffe ou un incendie.
- Laissez les piles refroidir 15 minutes après la charge ou après un usage intensif. Le non-respect de ces instructions peut entraîner une surchauffe ou un incendie.
- Chargez les batteries uniquement dans les chargeurs recommandés par le fabricant. Un chargeur adapté à un type de batterie particulier peut provoquer un incendie en cas d'utilisation avec d'autres batteries.
- N'utilisez que les piles appropriées dans les outils électriques. L'utilisation d'autres batteries peut provoquer des blessures ou un incendie.

- L'appareil est conçu pour être utilisé jusqu'à 2000 m d'altitude.
- Gardez la batterie hors de portée des enfants.
- Conservez les piles lorsque vous ne les utilisez pas dans un endroit sec à température ambiante (environ 20° C).
- Ne pas ouvrir, démonter, presser, chauffer ou chauffer à plus de 60° C. Pas dans le feu ou similaire tirage au sort.
- Éloignez la batterie inutilisée des trombones, des pièces de monnaie, des clés, des clous, des vis ou de tout autre petit objet métallique susceptible de coincer les contacts. Un court-circuit entre les contacts de la batterie peut provoquer des brûlures ou un incendie.
- S'il est mal utilisé, le liquide peut fuir de la batterie. Évitez le contact avec elle. En cas de contact accidentel, rincer à l'eau. Si le liquide pénètre dans vos yeux, consultez un médecin. Le liquide de batterie qui fuit peut provoquer une irritation de la peau ou des brûlures.
- Éteignez l'appareil lorsqu'il n'est pas utilisé. Notez que l'appareil est encore très chaud après l'avoir éteint. Il y a un risque de brûlure et d'incendie!
- Soyez prudent lorsque vous utilisez l'appareil à proximité de matériaux inflammables ou fusibles tels que du plastique ou du verre. Ne dirigez pas l'appareil pendant une longue période au même endroit. Ne dirigez jamais l'appareil vers des personnes, des animaux, des plantes, des objets inflammables ou des liquides.
- N'utilisez pas l'appareil dans une atmosphère explosive.
- Notez que la chaleur peut être dirigée vers des matériaux combustibles qui sont obscurcis.
- Veuillez noter que lors de l'élimination de la peinture, des vapeurs toxiques peuvent se former. Si nécessaire, utiliser une protection respiratoire et assurer une ventilation adéquate.
- Gardez toujours les bouches d'aération et la buse propres pour éviter les risques de surchauffe et d'incendie.
- N'utilisez que des accessoires d'origine.
- Si l'appareil est endommagé, arrêtez d'utiliser l'appareil et faites-le réparer par un spécialiste ou contactez notre service clientèle. Ne démontez pas l'appareil et ne tentez pas votre propre réparation.

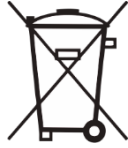
|   |  |   |
|---|--|---|
|  | <p><b>Batteries n'appartiennent pas à la poubelle.</b><br/>         Vous pouvez le charger de nouveau à nous<br/>         Envoyer ou livrer dans les magasins locaux ou<br/>         des points de collecte des piles.</p> |  |
|---|--|---|



# INFORMAZIONI SULLA SICUREZZA



**Si prega di notare al fine di evitare malfunzionamenti, danni e problemi di salute le istruzioni di sicurezza allegate e le seguenti informazioni:**



- Leggere attentamente le istruzioni prima dell'uso e seguire tutte le istruzioni fornite. Conservare le istruzioni in un luogo sicuro per riferimenti futuri.
- Smaltimento di materiale da imballaggio scartati, o tenere questo fuori dalla portata dei bambini. C'è pericolo di soffocamento!
- Persone con limitate capacità fisiche, sensoriali o mentali non sono autorizzate ad utilizzare l'apparecchio, se non sotto il controllo e dopo aver ricevuto rispettive istruzioni sull'utilizzo dalla persona responsabile alla loro sicurezza.
- La pistola a spruzzo deve essere alimentato solo da personale addestrato in funzione. In caso di uso improprio o della modifica di effetti negativi sulla salute e danni alla proprietà si possono verificare.
- Rispettare tutte le norme del lavoro locale e nazionale e le esigenze delle autorità e delle associazioni di categoria per quanto riguarda la ventilazione, antincendio, le operazioni e medicina generale sul posto di lavoro.
- Lavorare sempre con cura e proteggere se stessi e l'ambiente adottando le dovute precauzioni contro gli infortuni.
- Utilizzare lo spray solo in locali ben ventilati.
- Attrezzature di protezione è essenziale. Si noti che alcuni materiali e fumi tossici. Ciò può causare eruzioni cutanee o essere altrimenti dannosi. Seguire le raccomandazioni sulle etichette o le schede tecniche. Usare sempre respiratori e indumenti protettivi. Il livello di protezione dei dispositivi devono rispettare il materiale trattato in ogni caso. Indossare sempre guanti protettivi quando la pittura e la pulizia dell'apparecchio. Si consiglia durante la verniciatura a spruzzo è sempre un processo - e di indossare occhiali protettivi.
- Non spruzzare alcun materiale del quale non si sa se rappresenta un pericolo. Materiali sconosciuti possono provocare situazioni pericolose.
- Mantenere le mani e le altre parti del corpo lontane dal getto. Qualora il getto di materiale spruzzato penetrasse attraverso la pelle, chiedere immediatamente l'intervento di un medico. Il materiale spruzzato può penetrare nel corpo attraverso la pelle anche se l'utilizzatore indossa dei guanti.
- Non considerare il lavoro di spruzzatura come una cosa semplice. Uno spruzzo ad alta pressione può far penetrare sostanze velenose nel corpo e produrre gravi lesioni. Qualora il getto di materiale spruzzato giungesse sulla pelle, chiedere immediatamente l'intervento di un medico.



- Mantenere l'ambiente pulito. Prendere solo la quantità di vernice e solventi per spazio verniciabile di cui hai bisogno per la pittura. Lasciate vernici e diluenti non sono aperte, ma tenere i prodotti in una cassaforte, da altre persone di non luogo facilmente accessibile.
- Quando la pittura nella zona di lavoro non potrà fonte di accensione (es. fiamme libere, non bruciare le sigarette, a prova di esplosione lampade, ecc) essere presente a tutti, perché quando la pittura miscele infiammabili. Attenzione ai materiali infiammabili. Le scintille possono incendiare il materiale.
- Solventi e materiali di rivestimento possono essere facilmente infiammabili o combustibili, se sono spruzzato o spruzzi. Osservare sempre le avvertenze e le informazioni di sicurezza della vernice o il produttore del solvente.
- Per l'uso quotidiano, pulire la pistola a spruzzo preferibilmente con un dispositivo di lavaggio per le attrezzature per l'irrorazione. Lasciate che lo spray non è per lungo tempo nel dispositivo di lavaggio.
- Non è possibile utilizzare clorofluorocarburi (1.1.1 tricloroetilene, ecc) o acidi o alcalini idrocarburi come solventi o detergenti, in quanto queste sostanze reagiscono con i componenti della pistola di verniciatura e prodotti di decomposizione pericolosi (1,1,1-tricloroetano è un po'di acido cloridrico, acqua). Per ossidazione potrebbe esplodere!
- Quando si lavora con materiale potenzialmente esplosivo, è consapevole che possono derivare dal flusso di liquidi e / o dell'aria attraverso i tubi durante la verniciatura a spruzzo e la pulizia delle parti non conduttive con le spese di panni.
- Non utilizzare il dispositivo se non funziona correttamente o è stato danneggiato. Non effettuare alcuna riparazione. Se avete domande o problemi, contattare il nostro servizio clienti.
- Tenere estintori funzionanti sempre a disposizione.
- Controllare periodicamente tutti i dadi, bulloni e altri fissaggi e stringere se necessario.
- Lasciar riparare l'apparecchio solo da un tecnico qualificato e solo con pezzi di ricambi originali. In questo modo manterrete la sicurezza dell'apparecchio.

#### **Ulteriori istruzioni di sicurezza per batteria e caricabatteria**



**ATTENZIONE:** Le batterie agli ioni di litio rappresentano in caso di uso, stoccaggio e ricarica improprio pericolo di incendio, ustioni e esplosioni.

#### **Utilizzare correttamente il caricabatterie**

- Consultare la sezione di questo manuale relativa all'uso del caricabatteria prima di tentare di caricare la batteria.
- Se il cavo di alimentazione è danneggiato, esso deve essere sostituito dal produttore, dal centro d'assistenza autorizzato o da personale qualificato prima di poterlo riutilizzare.
- Il dispositivo è progettato per l'utilizzo fino a 2000 m al di sopra del livello del mare.
- **NON** tentare di utilizzare il caricabatterie con batterie diverse da quelle in dotazione. Tenere il caricabatterie pulito; corpi estranei o sporcizia possono causare un corto o un blocco delle prese d'aria. Il mancato rispetto di queste istruzioni può causare un surriscaldamento o incendio.
- Utilizzare solo batterie agli ioni di litio fornite con il prodotto o specificamente progettate e compatibili. Lasciare raffreddare le batterie per 15 minuti dopo la carica o l'uso intensivo. Il mancato rispetto di queste istruzioni può causare un surriscaldamento o incendio.
- Assicurarsi che i contatti della batteria non possono accidentalmente causare un corto durante lo stoccaggio. Mantenere le batterie pulite. Corpi estranei o sporco.

potrebbero causare un cortocircuito. Tenere lontano da altri oggetti metallici, ad esempio graffette, monete, chiavi, chiodi e viti. Un eventuale cortocircuito può causare lesioni e incendio.

- Tenere la batteria fuori dalla portata dei bambini.
- Quando non in uso le batterie devono essere conservate a temperatura ambiente (circa 20° C).
- Non aprire, smontare, schiacciare, riscaldare oltre 60° C o bruciare batterie. Non gettare nel fuoco o simili.
- Caricare le batterie solo con il caricabatterie specificato dal produttore. Persiste pericolo d'incendio se un caricabatteria, adatto ad un certo tipo di batteria viene utilizzato per un tipo diverso.
- Utilizzare solo le batterie fornite per l'utensili elettrici. L'uso di altre batterie può causare lesioni e incendi.
- Se non si utilizza correttamente può perdere liquido dalla batteria. Evitare il contatto. Sciacquare con acqua se si ha contatto. Se il liquido entra negli occhi, chiedere in aggiunta aiuto medico. La fuoriuscita di liquido della batteria può causare irritazioni cutanee o ustioni.
- Lasciate riparare la macchina solo da personale qualificato e solo con pezzi di ricambio originali. Questo assicura che la sicurezza dell'elettrodomestico viene mantenuta.
- Non utilizzare una batteria danneggiata o modificata. Le batterie danneggiate o alterate possono comportarsi in modo imprevedibile e causare incendi, esplosioni o lesioni.
- Non esporre una batteria al fuoco o ad alte temperature. Incendi o temperature superiori a 130 ° C possono provocare un'esplosione. Seguire tutte le istruzioni di ricarica e non caricare mai la batteria al di fuori dell'intervallo di temperatura compreso tra 0 e 40 ° C. Una carica o ricarica errata al di fuori dell'intervallo di temperatura consentito può distruggere la batteria e aumentare il rischio di incendio.
- Non riparate mai batterie danneggiate. Tutta la manutenzione della batteria deve essere eseguita esclusivamente dal produttore o dai centri di assistenza autorizzati.

|   |  |   |
|---|--|---|
|  | <p><b>Le batterie non appartengono nella spazzatura.</b><br/>È possibile ricaricarla di nuovo a noi inviare o consegnare nei negozi locali o punti di raccolta delle pile.</p> |  |
|---|--|---|

# NOTIZEN | NOTES

# NOTIZEN | NOTES

# NOTIZEN | NOTES

Wir, die **Westfalia Werkzeugcompany, Werkzeugstraße 1, D-58093 Hagen**,  
*We, the Westfalia Werkzeugcompany, Werkzeugstraße 1, D-58093 Hagen*,

erklären in alleiniger Verantwortung, dass das Produkt  
*declare by our own responsibility that the product*

## **18 V Akku-Sprühpistole „ASP18“**

*18 V Cordless Paint Sprayer*

**Artikel Nr. 94 85 56**

*Article No. 94 85 56*

den wesentlichen Schutzanforderungen genügt, die in den Europäischen Richtlinien und deren Änderungen festgelegt sind.

*is according to the basic requirements, which are defined in the European Directives and their amendments.*

**2011/65/EU**

2011/65/EU

**Beschränkung der Verwendung bestimmter gefährlicher Stoffe in Elektro- und Elektronikgeräten (RoHS)**

Restriction of the Use of certain hazardous Substances in electrical and electronic Equipment (RoHS)

**2014/30/EU**

2014/30/EU

**Elektromagnetische Verträglichkeit (EMV)**

Electromagnetic Compatibility (EMC)

EN 55014-1:2017+A11, EN 55014-2:1997+AC+A1+A2

**2006/42/EG**

2006/42/EC

**Maschinen**

Machinery

EN 60745-1:2009+AC+A11, EN 50580:2012+A1,

EK9-BE-88:2014, EK9-BE-89:2014, AfPS GS 2014:01 PAK,

EK9-BE-77 (V3):2015, EK9-BE-91 (V2):2018

Die technischen Unterlagen werden bei der QS der Westfalia Werkzeugcompany verwahrt.

*The technical documentations are on file at the QA department of the Westfalia Werkzeugcompany.*

Hagen, den 18. Mai 2021

*Hagen, 18<sup>th</sup> of May, 2021*



Thomas Klingbeil,

Qualitätsbeauftragter / QA Representative

# KUNDENBETREUUNG | CUSTOMER SERVICES

## DEUTSCHLAND

Westfalia  
Werkzeugstraße 1  
D-58093 Hagen

Telefon: (0180) 5 30 31 32  
Telefax: (0180) 5 30 31 30  
Internet: [www.westfalia.de](http://www.westfalia.de)

## ÖSTERREICH

Westfalia  
Moosham 31  
A-4943 Geinberg OÖ

Telefon: (07723) 4 27 59 54  
Telefax: (07723) 4 27 59 23  
Internet: [www.westfalia-versand.at](http://www.westfalia-versand.at)

## SCHWEIZ

Westfalia  
Wydenhof 3a  
CH-3422 Kirchberg (BE)

Telefon: (034) 4 13 80 00  
Telefax: (034) 4 13 80 01  
Internet: [www.westfalia-versand.ch](http://www.westfalia-versand.ch)

# ENTSORGUNG | DISPOSAL



### **Werter Kunde,**

bitte helfen Sie mit, Abfall zu vermeiden.

Sollten Sie sich einmal von diesem Artikel trennen wollen, so bedenken Sie bitte, dass viele seiner Komponenten aus wertvollen Rohstoffen bestehen und wiederverwertet werden können. Entsorgen Sie ihn daher nicht in die Mülltonne, sondern führen Sie ihn bitte Ihrer Sammelstelle für Elektroaltgeräte zu.

### **Dear Customer,**

Please help avoid waste materials.

If you at some point intend to dispose of this article, then please keep in mind that many of its components consist of valuable materials, which can be recycled. Please do not discharge it in the rubbish bin, but check with your local council for recycling facilities in your area.