

Westfalia®

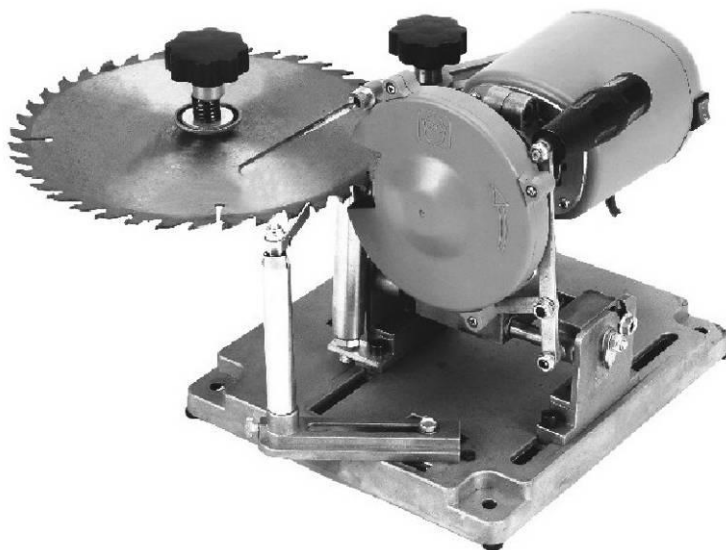

Originalanleitung

Kreissägeblatt-Schärfgerät

Artikel Nr. 80 56 55



Original Instructions

Circular Saw Blade Sharpener

Article No. 80 56 55

CE

 **Sehr geehrte Damen und Herren**

Bedienungsanleitungen enthalten wichtige Hinweise für den Umgang mit Ihrem neuen Produkt. Sie ermöglichen Ihnen, alle Funktionen zu nutzen, und sie helfen Ihnen, Missverständnisse zu vermeiden und Schäden vorzubeugen.

Bitte nehmen Sie sich die Zeit, diese Bedienungsanleitung in Ruhe durchzulesen und bewahren Sie diese für späteres Nachlesen gut auf.



Dear Customers

Instruction manuals provide valuable hints for using your new device. They enable you to use all functions, and they help you avoid misunderstandings and prevent damage.

Please take the time to read this manual carefully and keep it for future reference.



Übersicht | Overview

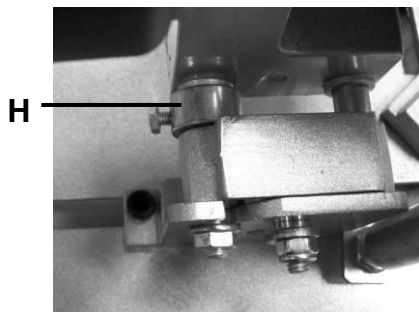
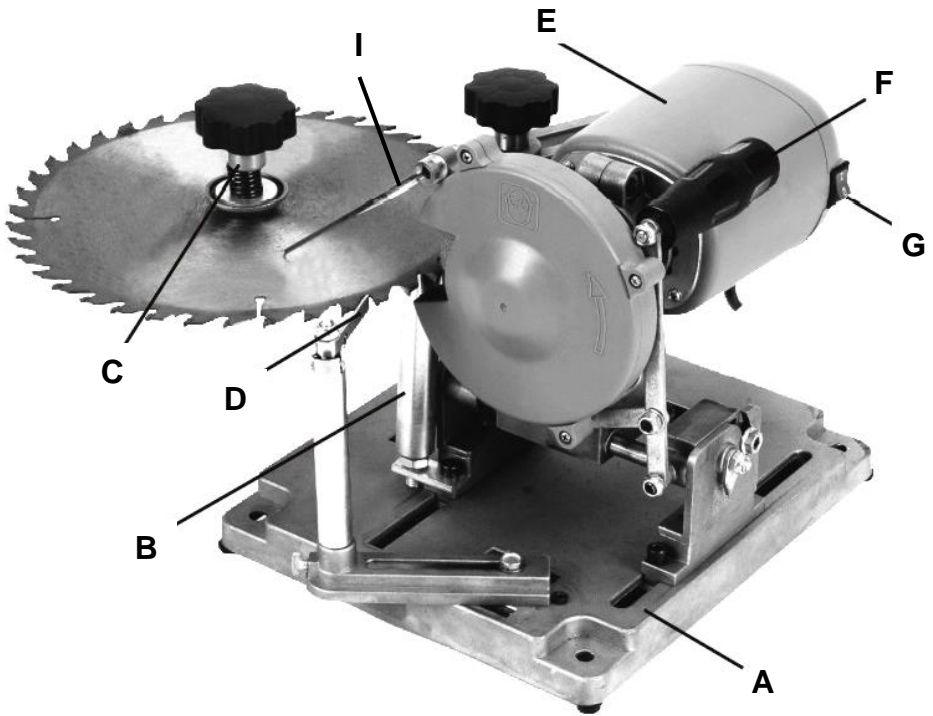



Übersicht | Overview



A	Grundplatte	Base Plate
B	Sägeblattstütze	Saw Blade Support
C	Sägeblattaufnahme	Saw Blade Holder
D	Federanschlag	Spring Adjustment Stop
E	Motor	Motor
F	Hebel	Lever
G	EIN/AUS-Schalter	ON/OFF Switch
H	Tiefenanschlag	Depth Stop
I	Schutzabdeckung	Protective Cover

Technische und optische Veränderungen können im Zuge der Weiterentwicklung des Produktes ohne Ankündigung von Westfalia vorgenommen werden.

In the interest of continuous improvement of our products, technical specifications are subject to alteration without prior notice.



Inhaltsverzeichnis

Sicherheitshinweise	Seite	2
Zusammenbau	Seite	3
Inbetriebnahme	Seite	4
Einrichten der Maschine.....	Seite	5
Ausrichtung des Sägeblattes	Seite	5
Einstellungsbeispiele für verschiedene Sägeblätter	Seite	7
Tiefenanschlag.....	Seite	7
Sägeblattstütze	Seite	8
Verschränkungen	Seite	8
Schärfen von Kreissägeblättern	Seite	9
Wartung und Reinigung	Seite	9
Technische Daten	Seite	18



Table of Contents

Safety Notes	Page	10
Assembly	Page	11
Operation	Page	12
Setting up the Machine	Page	13
Alignment of the Saw Blade	Page	13
Examples for Adjustments for different Saw Blades	Page	15
Depth Stop	Page	15
Saw Blade Support	Page	16
Offset Teeth	Page	16
Grinding Circular Saw Blades	Page	17
Cleaning and Maintenance	Page	17
Technical Data	Page	18



Sicherheitshinweise



Beachten Sie bitte zur Vermeidung von Fehlfunktionen, Schäden und gesundheitlichen Beeinträchtigungen die beigefügten Allgemeinen Sicherheitshinweise sowie folgende Hinweise:

- Bitte lesen Sie diese Bedienungsanleitung aufmerksam durch und benutzen Sie das Gerät ausschließlich gemäß dieser Anleitung.
- Entsorgen Sie nicht benötigtes Verpackungsmaterial oder bewahren Sie dieses an einem für Kinder unzugänglichen Ort auf. Es besteht Erstickungsgefahr!
- Halten Sie das Gerät außerhalb der Reichweite von Kindern. Es ist kein Spielzeug.
- Verwenden Sie das Gerät gemäß dieser Bedienungsanleitung. Er ist nicht für den gewerblichen Dauereinsatz vorgesehen.
- Personen mit eingeschränkten physischen, sensorischen oder geistigen Fähigkeiten dürfen das Gerät nicht benutzen, es sei denn, sie werden durch eine Betreuerin/einen Betreuer beaufsichtigt und unterwiesen.
- Überzeugen Sie sich, dass die Netzspannung mit den Angaben auf dem Typenschild übereinstimmt.
- Die Kreissägeblatt-Schärfmaschine ist zum Schärfen von Kreissägeblättern bis zum eine Durchmesser von 400 mm geeignet.
- Verwenden Sie nur von Westfalia für diese Maschine empfohlene Zubehörteile.
- Tragen Sie beim Arbeiten immer eine Schutzbrille. Tragen Sie geeignete Kleidung. Legen Sie vor der Arbeit Schmuck ab und binden Sie lange Haare fest.
- Schützen Sie Ihr Gehör. Tragen Sie Gehörschutz.





Sicherheitshinweise

- Kommen Sie mit Ihren Händen nicht an das Sägeblatt.
- Betreiben Sie das Gerät niemals ohne Schutzabdeckung und vergewissern Sie sich, dass alle Teile fest montiert sind, bevor Sie das Gerät einschalten.
- Fixieren Sie das Gerät immer auf einer stabilen Unterlage.
- Verwenden Sie das Gerät nicht, wenn es nicht korrekt arbeitet oder durch Herunterfallen beschädigt wurde. Zerlegen Sie das Gerät nicht und unternehmen Sie keine eigenen Reparaturversuche. Wenden Sie sich an die Kundenbetreuung.
- Beachten Sie die maximale Einschaltdauer des Kreissägeblattschärfgerätes. Siehe hierzu die Technischen Daten.
- Das Gerät ist für den Einsatz bis 2000 m über Meereshöhe ausgelegt.



Zusammenbau und Benutzung

Zusammenbau

Für einen optimalen Transportschutz wird die Maschine teilzerlegt geliefert. Zur Montage gehen Sie wie folgt vor:

1. Montieren Sie den Schwenkhebel an die Motoraufnahme.
2. Setzen Sie die Füße der Motoraufnahme in die entsprechenden Nuten der Grundplatte und verschrauben Sie die Halteplatten auf der Unterseite.

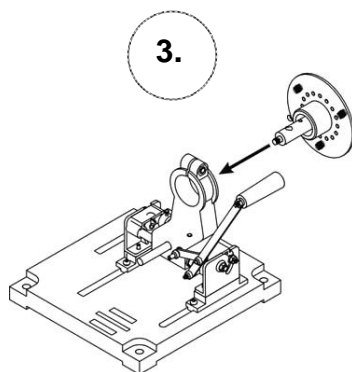
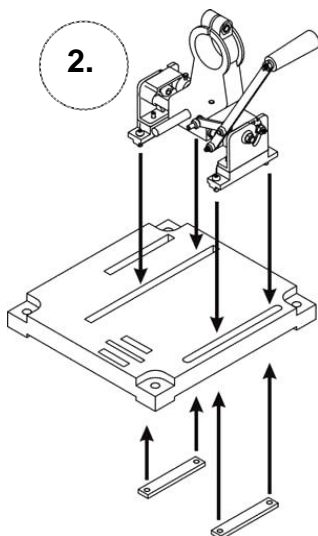
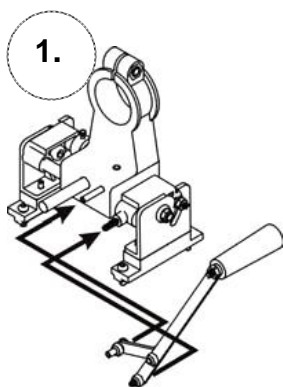

3. Lösen Sie ggf. die Spannschraube an der Motoraufnahme und setzen Sie den Motorblock mit dem Hals in die Aufnahme. Ziehen Sie die Spannschraube fest.
4. Setzen Sie den Dorn des Schwenkarmes (Schritt 1) in die Nut und fixieren Sie ihn mit der Vierkantmutter. Setzen Sie den Arm der Sägeblattaufnahme auf den Dorn und verschrauben Sie ihn mit der Stiftmutter (Schritt 2) und der darunter liegenden Unterlegscheibe.

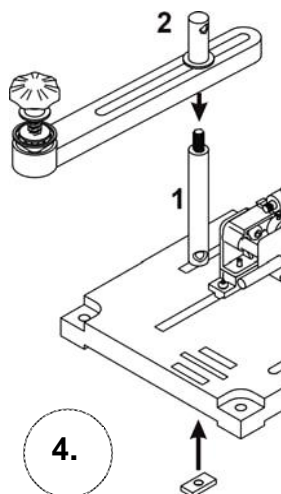



Zusammenbau und Benutzung

5. Montieren Sie die Stiftaufnahme für den Federanschlag (D) auf der Grundplatte mit Hilfe der Vierkantmutter (Schritt 1) und fixieren Sie den Stift mit dem Federanschlag auf der Aufnahme (Schritt 2).
6. Danach setzen Sie die Sägeblattstütze in die Nut und fixieren diese mit der Vierkantmutter (Schritt 3) von unten.
7. Montieren Sie die Schleifscheibe (Schritt 1) auf der Antriebswelle. Fixieren Sie die Schleifscheibe mit der Mutter und der zugehörigen Unterlegscheibe.
8. Abschließend setzen Sie die Schutzhaube auf den Dorn der Motorhalterung (Schritt 2). Positionieren Sie die Schutzhaube so, dass die Schleifscheibe optimal abgedeckt wird und fixieren Sie diese dann mit der Feststellschraube.

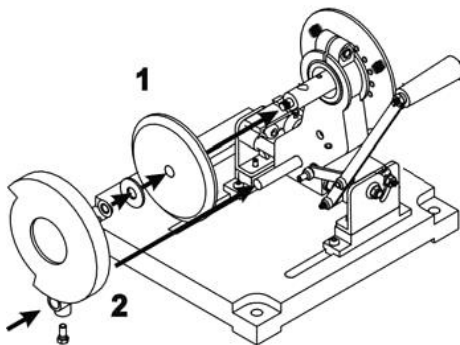
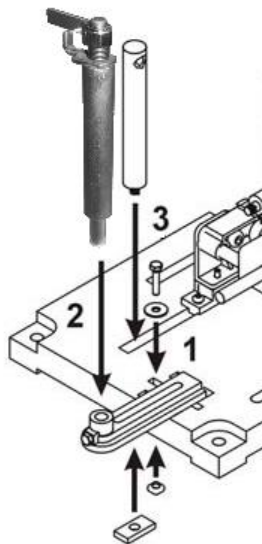

Die Maschine ist jetzt einsatzbereit.

Inbetriebnahme

Vergewissern Sie sich vor dem Anschließen der Maschine immer, dass die Maschine ausgeschaltet ist, um ein unbeabsichtigtes Anlaufen zu vermeiden.

Ziehen Sie vor allen Arbeiten an der Maschine den Netzstecker.



Zusammenbau und Benutzung

Einrichten der Maschine

1. Entfernen Sie den Feststellknopf, alle Unterlegscheiben, die Feder und das Zentrierstück von der Sägeblattaufnahme.
2. Legen Sie das zu schärfende Sägeblatt auf den Bolzen und montieren Sie die Teile wie unten gezeigt.

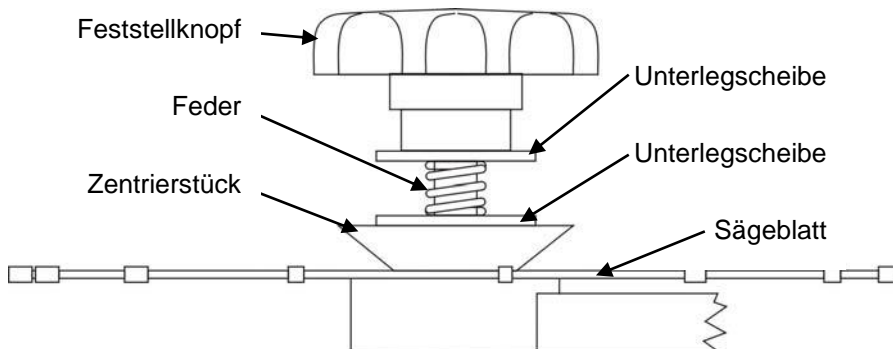

3. Das Kreissägeblatt wird damit nur zentriert, nicht festgeschraubt – ziehen Sie den Feststellknopf nur so weit an, bis die Feder gut spannt, das Blatt aber noch beweglich ist. Achten Sie darauf, dass das Zentrierstück nicht verkantet ist.

Ausrichtung des Sägeblattes

Das Sägeblatt muss zum Schleifstein ausgerichtet werden. Die zu schleifende Fläche muss parallel zur entsprechenden Seite des Schleifsteines liegen.

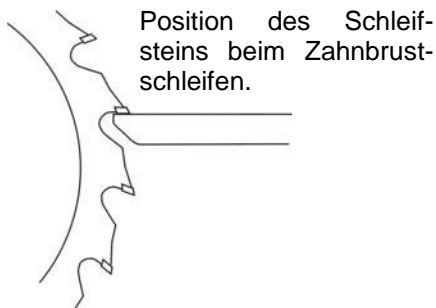
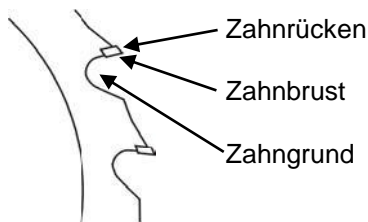



Zusammenbau und Benutzung

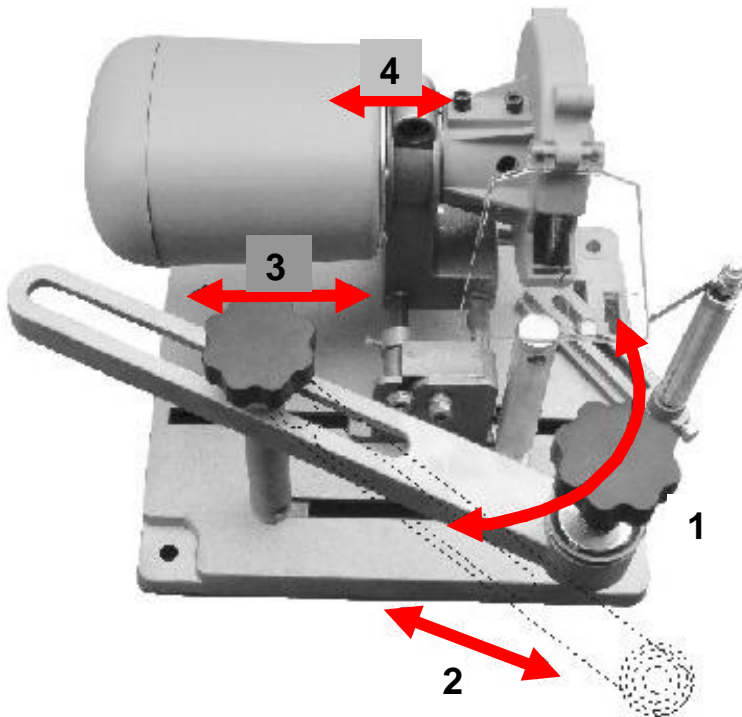

Je nach Größe des Sägeblattes müssen Sie den Arm der Sägeblattaufnahme und ggf. die Position des Motorblockes richtig einstellen.

Der Arm kann nach dem Lösen der Stiftmutter ausgezogen und verdreht werden (Schritt 1 + 2). Der Dorn, auf dem der Arm montiert ist, kann in der Nut der Grundplatte ebenfalls verschoben werden (Schritt 3). Dadurch ergibt sich eine Vielzahl von Einstellmöglichkeiten für jeden handelsüblichen Durchmesser von Kreissägeblättern (ca. 90 – 400 mm Durchmesser). Der Motorblock kann in der Aufnahme der Grundplatte ebenfalls verschoben werden (Schritt 4), was insbesondere für große Blattdurchmesser notwendig ist.



Zusammenbau und Benutzung

Mit Hilfe dieser Einstellmöglichkeiten bringen Sie das Sägeblatt in die richtige Position zum Schleifstein. Beim Schleifen wird der Schleifstein mit Hilfe des Hebels vor und zurück bewegt. Bei der Einstellung der richtigen Position muss daher der Hebel hochgestellt werden, so dass der Schleifstein in den Zahngrund greift.

Einstellungsbeispiele für verschiedene Sägeblätter

1. 90 mm; Motor nach hinten verstellt.
2. 230 mm; Motor muss nach vorn bewegt werden, um Kollision mit dem Arm zu vermeiden.
3. 400 mm; Motor nach vorn verschoben, der Arm muss so eingestellt werden, dass die Stiftmutter nicht mit dem Blatt kollidiert.

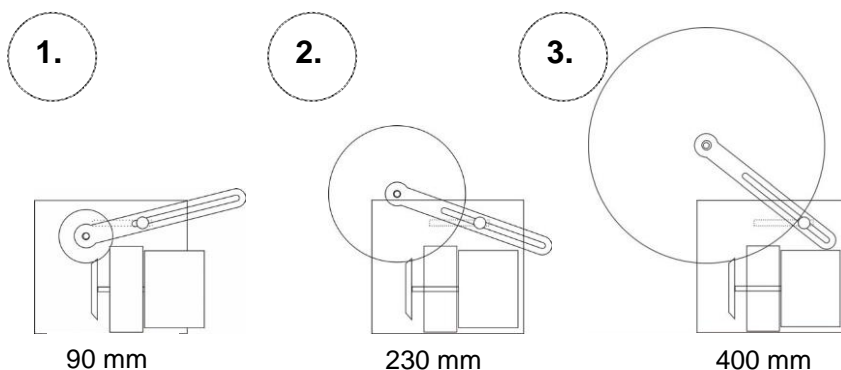

Tiefenanschlag

Nach Einstellung der richtigen Position von Arm, Motor und Sägeblatt zur Schleifscheibe muss der Tiefenanschlag eingestellt werden.

Zur Justierung des Tiefenanschlages führen Sie den Schleifstein soweit in den Zahngrund, dass die Zahnbrust vollständig bearbeitet werden kann, der Schleif-





Zusammenbau und Benutzung

stein aber noch nicht den Zahngrund berührt (einige Millimeter Abstand). Ziehen Sie in dieser Position die Fixierschraube des Tiefenanschlages fest.

Sägeblattstütze

Zur besseren Stabilität und genaueren Stabilisierung ist es notwendig, die Sägeblattstütze (B) so nah wie möglich am Schleifstein zu positionieren, damit das Sägeblatt aufliegt.

B



Verschränkungen

1. Für Sägeblätter mit verschränkten Zähnen kann der Motorträger gekippt werden. Lösen Sie dazu auf beiden Seiten der Halterung die Fixiermutter und stellen Sie den gewünschten Winkel ein. Der Motorträger kann um ca. 25° in beide Richtungen gekippt werden.

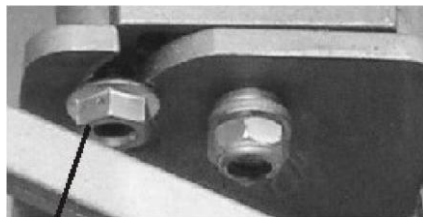

Fixiermutter

2. Unter Umständen kann es dabei vorkommen, dass der gewünschte Winkel nicht eingestellt werden kann, weil das Motorgehäuse auf der Grundplatte aufsitzt.

3. In diesem Falle drehen Sie den Motorblock in der Aufnahme um 180°. Lösen Sie dazu die Spanschraube am Hals.

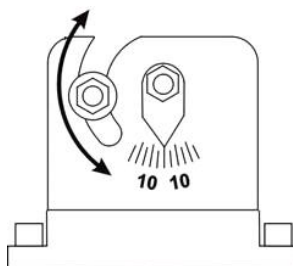



Zusammenbau und Benutzung

Schärfen von Kreissägeblättern

1. Nachdem Sie alle Einstellungen korrekt ausgeführt haben, fixieren Sie den Federanschlag (D) so, dass er einen leichten Druck auf das Sägeblatt ausübt.
2. Zum Schleifen schalten Sie nun die Maschine durch Drücken des EIN/AUS-Schalters (G) in Richtung I ein und bewegen Sie den rotierenden Schleifstein durch Betätigen des Hebels über den Zahn bis zum Tiefenanschlag. Ziehen Sie den Schleifstein und den Federanschlag zurück und drehen Sie das Sägeblatt um einen Zahn weiter, bis alle Zähne geschliffen sind.
3. Bei verschränkten Zähnen schleifen Sie jeden zweiten Zahn und stellen Sie dann die Verschränkung auf den gegenüberliegenden Winkel ein, um die verbliebenen Zähne zu schleifen.

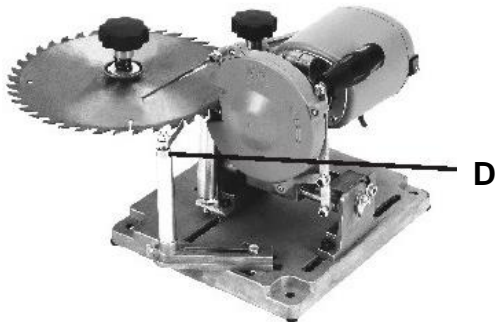

Wartung und Reinigung

- Ziehen Sie vor allen Arbeiten am Gerät den Netzstecker.
- Halten Sie das Gerät immer sauber und trocken. Verwenden Sie zum Reinigen des Gerätes nur ein leicht feuchtes Tuch. Verwenden Sie auf keinen Fall aggressive Chemikalien oder Scheuermittel.
- Bewegliche Teile sollten bei Bedarf leicht geölt werden.
- Der Motor ist wartungsfrei. Sorgen Sie dafür, dass die Lüftungsschlitze stets frei von Verunreinigungen sind, um Überhitzung des Gerätes zu vermeiden.



Safety Notes



Please note the included General Safety Notes and the following safety notes to avoid malfunctions, damage or physical injury:

- Please read this manual carefully and use the unit only according to this manual.
- Dispose of used packaging material carefully or store it out of the reach of children. There is a danger of suffocation!
- Keep the tool out of reach of children. It is not a toy.
- Only use this unit according to this instruction manual and for the intended use. The unit has not been designed for continuous, professional use.
- Persons with limited physical, sensorial or mental abilities are not allowed to use the unit, unless they are supervised and briefed for their safety by a qualified person.
- Make sure the voltage corresponds to the type label on the machine.
- This machine is designed for sharpening circular saw blades up to a diameter of 400 mm.
- Only use accessories for this machine recommended by Westfalia.
- When working, always wear protection goggles. Wear suitable clothes. Take off jewellery and tie long hair.
- Protect your ears. Wear ear protectors.
- Keep your hands clear of the saw blade.
- Do not operate the machine without the protective cover and make sure that all parts are firmly assembled before starting the machine.
- Always clamp the machine down securely.





Safety Notes

- Do not operate the machine if it does not work correctly or has been dropped. Do not disassemble the machine and do not try to repair it yourself. Contact your customer support.
- Observe the max. allowable operating time. See Technical Data.
- The unit is designed for operation in altitudes of up to 2000 m above sea level.



Assembly and Using

Assembly

The saw blade sharpener is delivered partly assembled to ensure damage-free shipping. Assemble as follows:

1. First, mount the lever to the motor support.
2. After that insert the feet of the motor support into the slots in the base plate and mount the retaining plates on the underside.

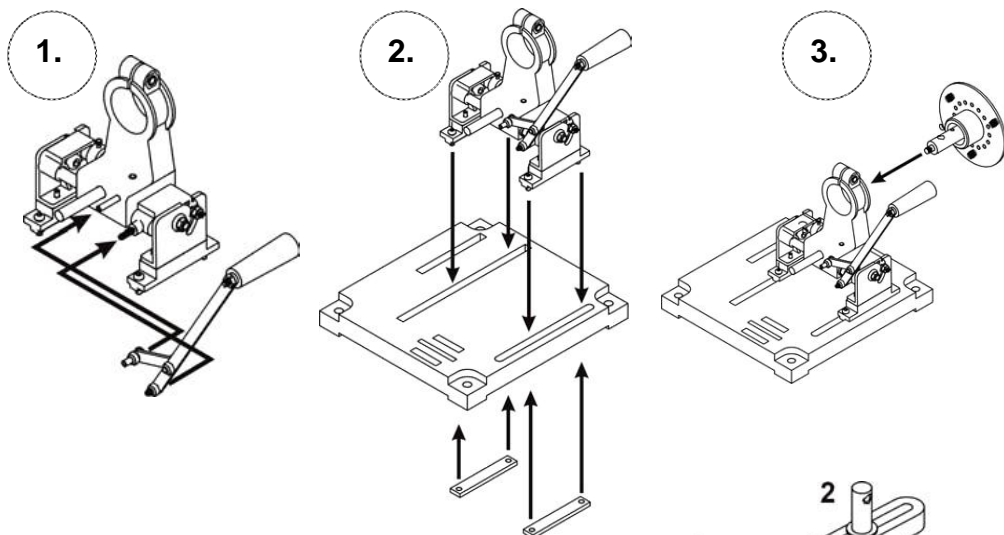

3. If necessary, loosen the clamping screw on the motor support and slide the neck of the motor machine into the support. Tighten the clamping screw.

4. Insert the spike of the support arm (step 1) into the slot as shown and secure it with the square nut. Mount the support arm on the spike and secure it with the mounting piece (step 2) and the corresponding washer.

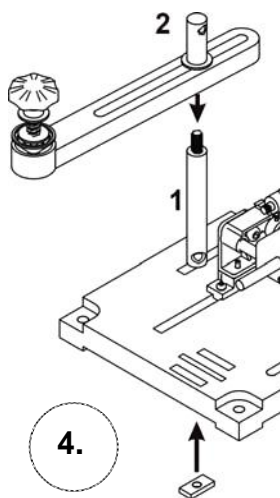



Assembly and Using

5. Mount the support pin for the spring adjustment stop (D) on the base plate using the square nut (step 1) and fix the pin with the spring adjustment stop on the support (step 2).
6. After that slide the saw blade support into the slot as shown and secure it with the square nut from below. (step 3).
7. Mount the grinding stone (step 1) on the drive shaft. Secure the grinding stone with the nut and the washer.
8. Finally, mount the protective hood on the pin on the motor support (step 2). Align the hood in such a way that the grinding stone is covered and secure it with the retaining screw.

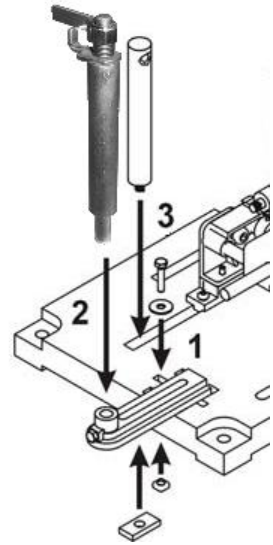

The machine is now ready for use.

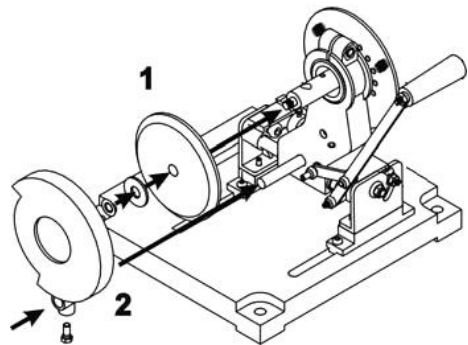

Operation

Before connecting the machine to the power mains make sure the machine is turned off to prevent unintended starting.

Always pull the power plug before undertaking any kind of work on the machine.



Assembly and Using

Setting up the Machine

1. Remove the knob, all washers, the spring, and the centring piece from the saw blade supporting arm.
2. Set the saw blade you intend to sharpen onto the pin and mount all pieces as shown below.

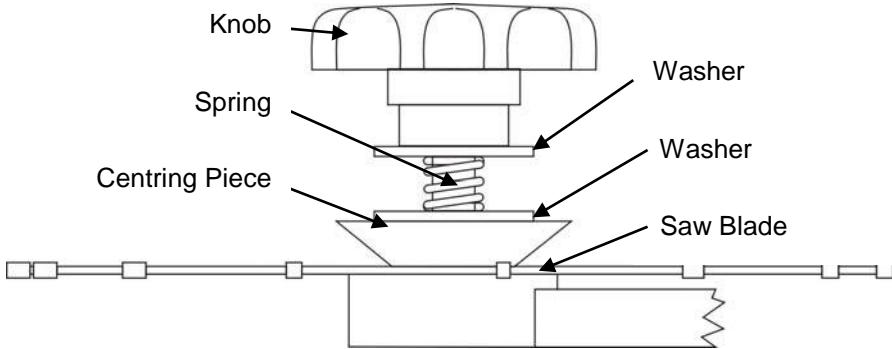

3. The saw blade is only centred, but not bolted down – tighten the screw only until the spring builds up good tension, but the blade can still be moved. Make sure the centring piece is not offset.

Alignment of the Saw Blade

The saw blade must be aligned to the grinding stone. The surface to be ground must be parallel to the corresponding surface of the stone.

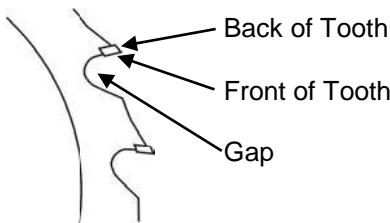
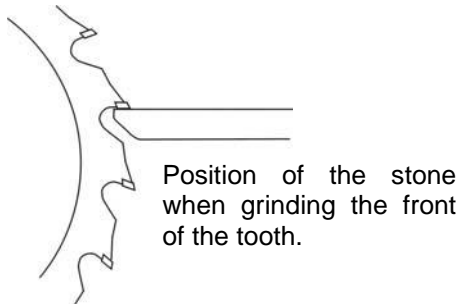



Assembly and Using

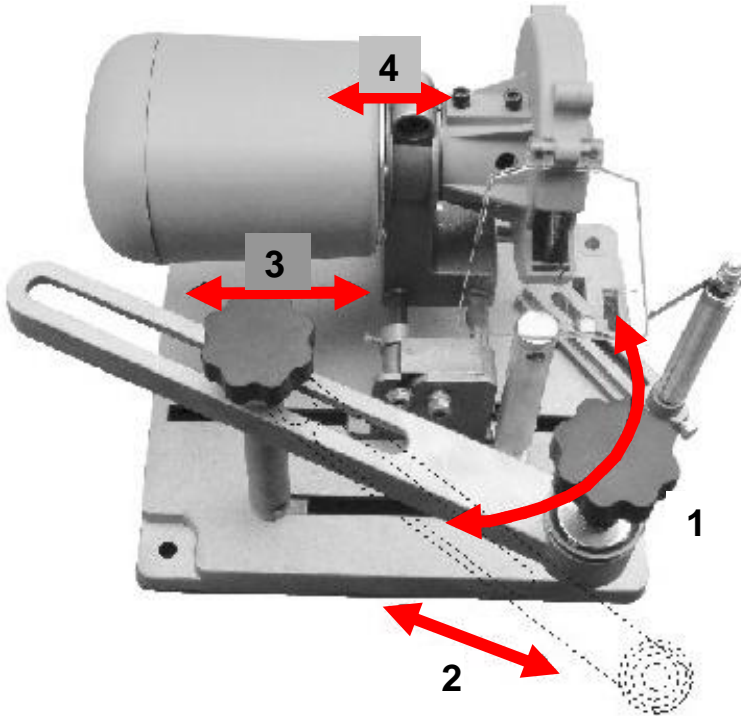

Depending on the size of the saw blade the support arm and the position of the motor must be adjusted.

The arm can be extended (step 1 + 2) and turned after loosening the mounting piece. The pin, on which the arm is mounted, can as well be moved on the base plate (step 3). This provides a wide range of possible adjustments for every possible size of circular saw blade (90 – 400 mm diameter). The motor can as well be moved on the base plate (step 4), which is especially helpful for large diameter blades.

With these adjustments you bring the saw blade into the right position to the grinding stone. During grinding the grinding stone is moved back and forth with the lever. During adjustment the



Assembly and Using

lever must be swung up to move the stone into the gap between the teeth.

Examples for Adjustments for different Saw Blades

1. 90 mm; motor moved back.
2. 230 mm; motor must be moved forward to avoid collision with the arm.
3. 400 mm; motor moved forward, arm adjusted to avoid collision of the blade with the mounting piece.

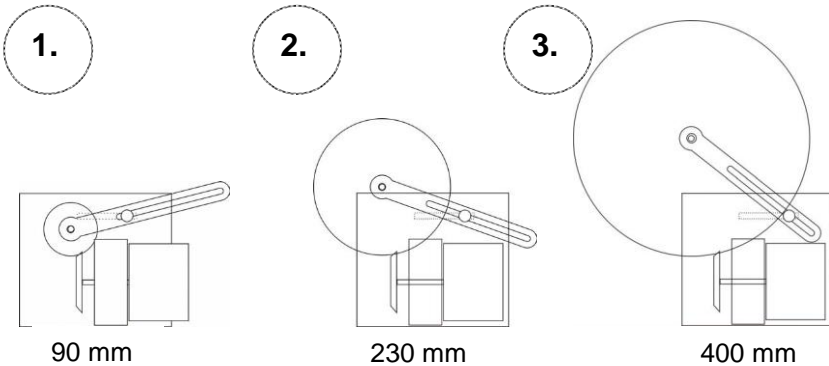

Depth Stop

After arm, motor and saw blade have been adjusted, the depth stop must also be adjusted.

To adjust the depth stop, move the grinding stone into the gap between the teeth deep enough to machine the entire tooth; but not deep enough to touch the bottom of the gap (a few millimetres distance).



In this position tighten the screw of the depth stop.



Assembly and Using

Saw Blade Support

For best results it is necessary to position the saw blade support as close as possible to the grinding stone to steady the saw blade.

B



Offset Teeth

1. For saw blades with offset teeth the motor machine must be tilted. To do so, loosen the clamping nuts on both sides and tilt the motor machine as desired. The motor machine can be tilted 25° in both directions.

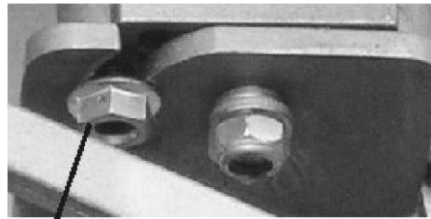

Clamping Nut

2. Under some conditions it can happen that the desired angle cannot be set because the motor machine hits the base plate.
3. In such a case turn the motor machine by 180° in its mounting flange. To do so, loosen the clamping screw in the mounting piece.

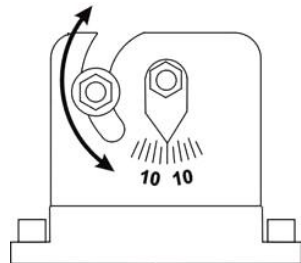



Assembly and Using

Grinding Circular Saw Blades

1. After all settings have been accomplished, the spring adjustment stop (D) must be adjusted to exert some pressure on the saw blade.
2. To grind the saw blade now turn on the machine by pressing the ON/OFF Switch (G) in direction I and move the spinning grinding stone over the tooth against the depth limiter with the lever. Pull back the spring stop and move the saw blade one tooth until all teeth have been machined.
3. If the teeth are offset, grind every second tooth and then readjust the grinding angle to grind the remaining teeth.

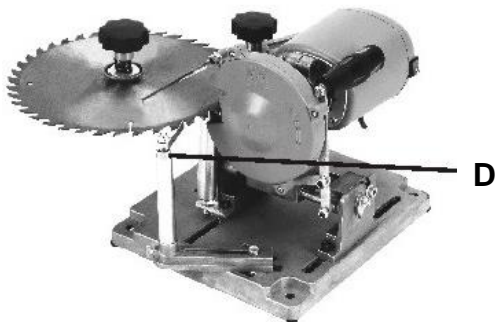

Cleaning and Maintenance

- Always pull the power plug before undertaking any kind of work on the machine.
- Always keep the machine clean and dry. Use only a slightly moist cloth to clean the machine. Do not use aggressive chemicals or abrasives.
- Slightly oil moving part if necessary.
- The motor is maintenance-free. Always keep the ventilation louvers clean and free from obstructions.



Technische Daten | Technical Data



Typ	Mod. 2003	Type
Netzspannung	230 V~ 50 Hz	Nominal Voltage
Nennleistung	110 W	Nominal Power
Leerlaufdrehzahl	5300 min⁻¹	No Load Speed
Schleifsteindurchmesser	Ø 100 mm	Grinding Stone Diameter
Ø Kreissägeblatt	90 – 400 mm	Ø Saw Blade
Gewicht	5,5 kg	Weight
Schutzklasse	II	Protection Class
Schleifscheibe (inkl.)*	Art. 808824	Grinding Stone (incl.)*
Einschaltdauer S3 50%		Duty Cycle S3 50%
15 Minuten EIN	15 Min.	15 Minutes ON
15 Minuten AUS		15 Minutes OFF
Hartmetall-Schleifscheibe extra dünn, Maße: 100 x 20 x 1 mm Carbide Grinding Stone, extra thin, Size: 100 x 20 x 1 mm		

Die Einschaltdauer bezeichnet das Verhältnis zwischen Abkühlphase und Betriebsdauer. Die Einschaltdauer wird bei einer Umgebungstemperatur von 40° C innerhalb einer Zyklusdauer von 30 Minuten ermittelt = 100%.

Bei einer Einschaltdauer von 50% beträgt die Betriebsdauer 15 Min., gefolgt von einer 15 minütigen Abkühlphase.

The duty cycle defines the proportion between the resting time and the operating time. The duty cycle will be calculated in an ambient temperature of 40° C within a cycle time of 30 minutes = 100%.



During a duty cycle of 50% the operating time is about 15 minutes after a resting time of 15 minutes.



Consignes de sécurité



Afin d'éviter un mauvais fonctionnement, des dommages, des effets néfastes sur la santé, veuillez respecter les instructions suivantes et les consignes générales de sécurité ci-joint:

- S'il vous plaît lire attentivement ces instructions et utiliser l'appareil en suivant ces instructions.
- Eliminer les matériaux d'emballage mis au rebut, ou de garder ce hors de portée des enfants. Il ya danger d'asphyxie!
- Gardez le produit hors de portée des enfants ou des personnes à surveiller.
- Utiliser le produit conformément à ces instructions. Il n'est pas conçu pour une utilisation commerciale continue.
- Les personnes ayant des capacités physiques, sensorielles ou mentales limitées ne devraient pas utiliser l'appareil, mais seulement sous le contrôle et après avoir reçu les instructions sur l'utilisation de l'appareil de la personne responsable pour la leur sécurité.
- Assurez-vous que la tension du secteur correspond à celle indiquée sur la plaque signalétique.
- L'affuteuse pour les lames de la scie circulaire est adaptée pour affûter les lames circulaires d'un diamètre de 400 mm
- Utilisez uniquement les accessoires recommandés par Westfalia pour cet appareil.
- Porter des lunettes de protection lorsque le travail. Habillez-vous convenablement. Enlevez vos bijoux avant le travail et attacher les cheveux longs. 
- Protégez votre ouïe. Portez des protections auditives. 
- Ne pas mettre la main à la lame.
- Ne jamais faire fonctionner l'appareil sans le couvercle de protection et assurez-vous que toutes les pièces sont correctement installées avant d'allumer l'appareil.
- Fixez l'appareil toujours sur une surface stable.
- Ne pas continuer à utiliser l'appareil s'il ne fonctionne pas correctement, ou s'il a été endommagé suite à une chute. Ne



Consignes de sécurité

pas démonter ou chercher de le réparer vous-mêmes. Contactez notre service à la clientèle.

- Notez la durée maximale d'allumage de l'affuteuse pour les lames de la scie circulaire. Voir les données techniques.
- L'appareil est conçu pour une utilisation jusqu'à 2000 m au dessus du niveau de la mer.



Informazioni sulla sicurezza



Si prega di seguire le seguenti istruzioni al fine di evitare malfunzionamenti, danni e problemi alla salute e le istruzioni generali di sicurezza allegata:

- Si prega di leggere attentamente queste istruzioni e di utilizzare l'apparecchio in base a queste istruzioni.
- Smaltimento di materiale da imballaggio scartati, o tenere questo fuori dalla portata dei bambini. C'è pericolo di soffocamento!
- Tenere il prodotto lontano dalla portata dei bambini o delle persone da sorvegliare.
- Utilizzare il prodotto secondo le istruzioni. Non è stato progettato per un uso continuo commerciale.
- Persone con limitate capacità fisiche, sensoriali o mentali non possono utilizzare l'apparecchio, se non sotto il controllo e dopo aver ricevuto rispettive istruzioni dalla persona responsabile alla loro sicurezza.
- Assicurarsi che la tensione di rete corrisponda alle specifiche riportate sulla targhetta.
- L'affilatrice per le lame della sega circolare è adatta per affilare le lame circolari fino ad un diametro di 400 mm.
- Utilizzare solo accessori raccomandati da Westfalia per quest'apparecchio.
- Indossare durante il lavoro sempre occhiali di sicurezza. Vestirsi in modo appropriato. Togliersi prima dell'inizio del lavoro i gioielli e legare i capelli lunghi.
- Proteggere l'udito. Indossare una protezione acustica.
- Non avvicinarsi con le mani alla lama.
- Non utilizzare mai l'apparecchio senza coperchio di protezione e assicurarsi che tutte le parti siano ben montate prima di accendere l'apparecchio.
- Fissare l'apparecchio sempre su una superficie stabile.
- Non continuare ad utilizzare l'apparecchio se non funziona correttamente o se è stato danneggiato dopo una caduta. Non





Informazioni sulla sicurezza

smontare l'apparecchio o cercare di effettuare qualsiasi riparazione per conto proprio. Contattare la nostra assistenza clienti.

- Notare la durata massima di accensione dell'affilatrice per lame della sega circolare. Consultare anche i dati tecnici.
- Il dispositivo è progettato per l'utilizzo fino a 2000 m al di sopra del livello del mare.



EG-Konformitätserklärung EC Declaration of Conformity



Wir, die **Westfalia Werkzeugcompany, Werkzeugstraße 1, D-58093 Hagen**,
We, the Westfalia Werkzeugcompany, Werkzeugstraße 1, D-58093 Hagen,

erklären in alleiniger Verantwortung, dass das Produkt
declare by our own responsibility that the product

Kreissägeblatt-Schärfgerät
Saw Blade Sharpener
Artikel Nr. 80 56 55
Article No. 80 56 55

den wesentlichen Schutzanforderungen genügt, die in den Europäischen Richtlinien und deren Änderungen festgelegt sind.
is according to the basic requirements, which are defined in the European Directives and their amendments.

2011/65/EU **Beschränkung der Verwendung bestimmter gefährlicher Stoffe in Elektro- und Elektronikgeräten (RoHS)**

2011/65/EU *Restriction of the Use of certain hazardous Substances in electrical and electronic Equipment (RoHS)*

2014/30/EU **Elektromagnetische Verträglichkeit (EMV)**

2014/30/EU *Electromagnetic Compatibility (EMC)*
EN 55014-1:2017, EN 55014-2:2015,
EN 61000-3-2:2014, EN 61000-3-3:2013

2006/42/EG **Maschinen**

2006/42/EC *Machinery*
EN 61029-1:2009+A11+A12, EN 61029-2-4:2011,
EN ISO 12100:2010

Die technischen Unterlagen werden bei der QS der Westfalia Werkzeugcompany verwahrt.

The technical documentations are on file at the QA department of the Westfalia Werkzeug-company.

Hagen, den 7. Januar 2019
Hagen, 7th of January, 2019

Thomas Klingbeil,
Qualitätsbeauftragter / QA Representative

 **Deutschland**

Westfalia
Werkzeugstraße 1
D-58093 Hagen

Telefon: (0180) 5 30 31 32
Telefax: (0180) 5 30 31 30
Internet: www.westfalia.de

 **Österreich**

Westfalia
Moosham 31
A-4943 Geinberg OÖ

Telefon: (07723) 4 27 59 54
Telefax: (07723) 4 27 59 23
Internet: www.westfalia-versand.at

 **Schweiz**

Westfalia
Wydenhof 3a
CH-3422 Kirchberg (BE)

Telefon: (034) 4 13 80 00
Telefax: (034) 4 13 80 01
Internet: www.westfalia-versand.ch



Entsorgung | Disposal



Werter Kunde,

bitte helfen Sie mit, Abfall zu vermeiden.

Sollten Sie sich einmal von diesem Artikel trennen wollen, so bedenken Sie bitte, dass viele seiner Komponenten aus wertvollen Rohstoffen bestehen und wiederverwertet werden können.

Entsorgen Sie ihn daher nicht in die Mülltonne, sondern führen Sie ihn bitte Ihrer Sammelstelle für Elektroaltgeräte zu.

Dear Customer,

Please help avoid waste materials.

If you at some point intend to dispose of this article, then please keep in mind that many of its components consist of valuable materials, which can be recycled.

Please do not discharge it in the rubbish bin, but check with your local council for recycling facilities in your area.

